



Sanitärraumaccessoires für den
halböffentlichen Bereich.

*Sanitary restroom accessoires
for semi-public area.*

ONE

EDITORIAL	06
AUGMENTED REALITY 360° VIEW	08
VIRTUAL REALITY	10
PURE <i>Edelstahl / Stainless steel</i>	14
SNOWFALL <i>Weiß / White</i>	18
DARK PASSION <i>Schwarz / Black</i>	22
VIENNA BAROQUE <i>Bronze / Bronze</i>	26
INDIAN SUMMER <i>Kupfer / Copper</i>	30
GOLD SOUK <i>Messing / Brass</i>	34
CHARCOAL <i>Anthrazit / Anthracite</i>	38
LIMITLESS COLORS <i>RAL-Colors</i>	43
PRODUKTÜBERSICHT <i>Product overview</i>	49-85
UNTERPUTZ CONCEALED	88
HINTER SPIEGEL BEHIND-THE-MIRROR	94
NACHHALTIGKEIT SUSTAINABILITY	104
ERSATZTEILE SPARE PARTS	106

ZERO



ARMIN DEGASPERI
GRÜNDER & INHABER / FOUNDER & OWNER

Editorial

Seit unserer Gründung im Jahr 2010 hat sich bei uns vieles verändert, doch eines ist geblieben: unser unermüdliches Streben nach Innovation. Damals starteten wir mit der weltweit ersten Serie schwarzer Metallspender und setzten diesen Weg mit der Markteinführung der ersten Unterputzlinie ZERO, die global erhältlich war, fort. Später folgten unsere PVD-Beschichtungen in Bronze, Kupfer, Messing und Anthrazit. Heute plant die Architekturwelt unsere Produkte bereits in allen RAL-Farben ein. Sonderfarben sind bei uns der Standard geworden.

Mit Augmented Reality Funktionen, interaktiven 360°-Ansichten und unserer Virtual Reality Plattform, dem VR PROOX FORUM, setzten wir bereits in den letzten Jahren die digitalen Maßstäbe in unserer Branche. Mit der neuen Website präsentieren wir nun brandneue Features, wie zum Beispiel die Möglichkeit alle Produkte in jedem RAL-Farbtönen einzufärben, uvm.

Heute arbeiten wir mit großer Entschlossenheit bereits sehr umsetzungsnahe an biologisch abbaubaren Materialien, die wir in den kommenden Jahren in den Markt bringen wollen. Wir entwickeln mit Begeisterung Lösungen für die Zukunft.

A lot has changed since we were founded in 2010, but one thing has remained the same: our relentless pursuit of innovation. Back then, we started with the world's first series of black metal dispensers and continued on this path with the launch of the first concealed line ZERO, which was available globally. This was later followed by our PVD coatings in bronze, copper, brass and anthracite. Today, the architectural world is already planning our products in all RAL-colors. Special colors have become the standard for us.

With augmented reality functions, interactive 360° views and our virtual reality platform, the VR PROOX FORUM, we have already set the digital standards in our industry over the last years. With the new website, we are now presenting brand new features, such as the ability to color all products in any RAL-color, and much more.

Today, we are already working with great determination on biodegradable materials, which we intend to launch on the market in the coming years. We are enthusiastically developing solutions for the future.



Augmented Reality

Alle unsere Produkte können über digitale Geräte auf Wände virtuell projiziert und realitätsnah betrachtet werden. Architekten, Planer und Bauherren erhalten damit die Möglichkeit, die geplante, gestalterische Umsetzung praxisnah zu prüfen.

All of our products can be virtually projected onto walls via digital devices and viewed realistically. This gives architects, planners and building owners the opportunity to check the planned design implementation in a practical way.

360° View

PROOX eröffnet vielfältige Möglichkeiten, das Produktsortiment auf innovative Weise am PC, Laptop, Tablet oder Smartphone zu erleben. Dank der 360°-Technologie auf www.proox.com lassen sich unsere Produkte interaktiv drehen und aus allen Perspektiven betrachten. Neu ist, dass alle Produkte in jeder beliebigen RAL-Farbe individuell angepasst werden können und sich die Hintergrundfarbe individuell verändern lässt.

PROOX opens up a wide range of possibilities to experience the product range in an innovative way on a PC, laptop, tablet or smartphone. Thanks to the 360° technology at www.proox.com, our products can be rotated interactively and viewed from all perspectives. What's new is that all products can be customized in any RAL-color and the background color can be changed individually.



Virtual Reality

Die virtuelle Welt von PROOX bietet ein faszinierendes Erlebnis, das zum Entdecken und Staunen einlädt. Im VR PROOX FORUM wird das Produktsortiment gemeinsam mit der Marke auf eindrucksvolle Weise erlebbar. Praxisnah und mithilfe modernster Technologie.

The virtual world of PROOX offers a fascinating experience that invites you to discover and marvel. In the VR PROOX FORUM, the product range can be experienced together with the brand in an impressive way. Hands-on and with the help of state-of-the-art technology.



ONE

PURE

Edelstahl *Stainless Steel*

Reduktion auf das Wesentliche.
Das Design zeichnet sich durch eine
schlichte und klare Linienführung aus.
Perforierte Füllstandsanzeigen dienen
als minimalistisches Designelement
und unterstreichen das markante
Statement der gesamten Produktlinie.

*Reduction to the essentials. The
design is characterized by simple
and clear lines. Perforated level indi-
cators serve as a minimalist design
element and underline the striking
statement of the entire product line.*





FLINT HOTEL
Österreich / Austria

SCHÜCO
Deutschland / Germany



SNOWFALL

Weiß
White



Perfekte Harmonie.
Die konsequente Weiterführung
unserer architekturgerechten
Produktstrategie. Farblich optimal
kombinierbar mit Corian® RAL
9016. Edelstahl pulverbeschichtet
mit matter Feinstruktur. Perfekte
Integration in vollendeter Form.

*Perfect harmony.
The consistent continuation of
our architecture-oriented product
strategy. Perfectly combinable
in color with Corian® RAL 9016.
Stainless steel powder-coated
with a fine matt texture. Perfect
integration in perfect form.*



SCHULEN AM SEE
Österreich / Austria



JUSTIZZENTRUM FREIBURG
Deutschland / Germany

DARK PASSION

Schwarz
Black

Zeitloses Schwarz.
„ONE DARK PASSION“ vereint Eleganz und Purismus und schafft dadurch ein Ambiente, dass das Außergewöhnliche betont. Edelstahl pulverbeschichtet mit matter Feinstruktur. Schlicht, aber verführerisch.

*Timeless black.
“ONE DARK PASSION” combines elegance and purism, creating an ambience that emphasizes the extraordinary. Stainless steel powder-coated with a fine matt texture. Simple but seductive.*





VIENNA BAROQUE

Bronze
Bronze



Ein Ausdruck anspruchsvoller Architektur. Bronze, matt gebürstet und im PVD-Verfahren (Physical Vapour Deposition) verarbeitet, kreiert eine exklusive Oberfläche, die besonderen Wert und Raffinesse vermittelt.

An expression of sophisticated architecture. Bronze, matt brushed and finished using the PVD process (Physical Vapor Deposition), creates an exclusive surface that conveys special value and sophistication.



INDIAN SUMMER

Kupfer Copper

Exklusives Ambiente mit matt gebürstetem Kupfer. Durch das PVD-Verfahren (Physical Vapour Deposition) gefertigt, bietet diese Oberfläche eine außergewöhnliche Ästhetik und Langlebigkeit. Es setzt ein starkes gestalterisches Statement und verleiht jedem Raum eine besondere Note.

Exclusive ambience with matt brushed copper. Manufactured using the PVD (Physical Vapor Deposition) process, this surface offers exceptional aesthetics and durability. It makes a strong design statement and adds a special touch to any room.





GOLD SOUK

Messing
Brass



Individualität als Stilmerkmal.
Gebürstetes Messing im PVD-Verfahren
(Physical Vapour Deposition). Dieser
elegante Messing-Look überzeugt
durch seinen bedeutsamen Ursprung
und erfüllt die anspruchsvollen gestalt-
erischen Vorgaben der Architekturwelt.

*Individuality as a style feature.
Brushed brass using the PVD process
(Physical Vapor Deposition). This
elegant brass look impresses with its
significant origin and meets the de-
manding design requirements of the
architectural world.*

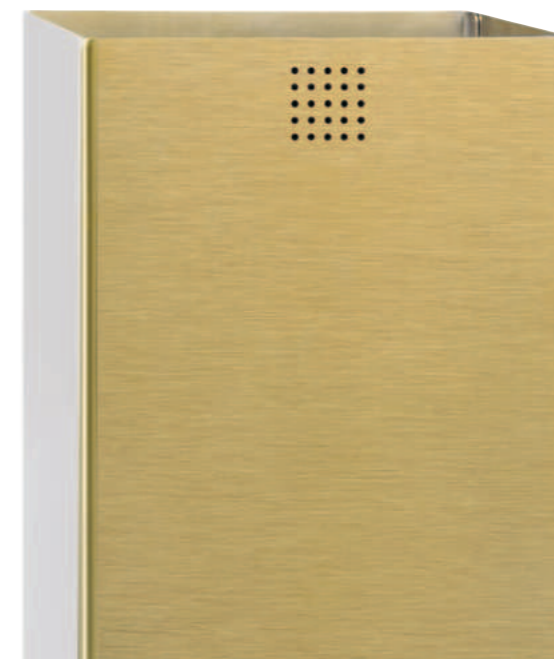



CHARCOAL

Anthrazit
Anthracite

Ein Ausdruck von Gestaltung auf höchstem Niveau. Die außergewöhnliche CHARCOAL-Oberfläche harmonisiert ideal mit dem klaren Design der Linie ONE. Geschliffener Edelstahl, veredelt durch das PVD-Verfahren, unterstreicht diese edle Ästhetik.

An expression of design at the highest level. The extraordinary CHARCOAL surface harmonizes perfectly with the clear design of the ONE line. Polished stainless steel, refined using the PVD process, underlines this elegant aesthetic.





Wählen Sie ihre individuelle Farbe!
Choose your individual color!

Grenzenloses Farbspektrum

Limitless colors

Grenzenlose Individualität.
Zusätzlich zu unseren sieben Standardfarben können Sie jetzt alle unsere Artikel individuell nach RAL-Farbcode beschichten lassen. Wählen Sie zwischen Feinstruktur oder glatter Oberfläche und entscheiden Sie sich für matte oder glänzende Ausführungen. Erleben Sie die Freiheit, Ihre Farbgestaltung nach Ihren Vorstellungen zu realisieren.

*Unlimited individuality.
In addition to our seven standard colors, you can now have all our items individually coated according to the RAL-color code. Choose between a fine structure or smooth surface and opt for matt or glossy finishes. Experience the freedom to design your color scheme according to your ideas.*





NOVO NORDISK
Dänemark / Denmark
RAL 7030 Steingrau



PROOX
Österreich / Austria
RAL 5021 Wasserblau

ORIFARM
Dänemark / Denmark
RAL 3020 Verkehrsrot



GERNOT SCHULZ : ARCHITEKTUR GMBH
Deutschland / Germany
RAL 6021 Grün



Produktübersicht
Product overview



PAPIERHANDTUCHSPENDER
CA. 350 BLATT

PAPER TOWEL DISPENSER
APPROX. 350 SHEETS

Papierhandtuchspender klein für Wandmontage. Front 1,5 mm Materialstärke. Perforierte Füllstandsanzeige mit 4 mm Bohrungen. Schloss nicht sichtbar. Der Spender ist mit 2 Papierbremsen und ausgeformter Entnahmelippe, für eine sehr einfache Blatt für Blatt Entnahme, ausgeführt. Fassungsvermögen ca. 350 Blatt bei Papierhandtüchern mit ZZ/V-Faltung. Geeignet für Papierhandtücher mit einer gefalteten Länge von ca. 220-250 mm und einer gefalteten Breite von ca. 95-120 mm. Inkl. Schlüssel, Edelstahlschrauben und Dübel.

Paper towel dispenser small for wall mounting. Cover 1.5mm thickness. Perforated fill level indicator with 4mm drillings. Lock not visible. The dispenser is designed with 2 paper brakes and fully formed withdrawal lip for extremely easy sheet by sheet removal. Capacity approx. 350 ZZ/V-folded paper towels. Suitable for paper towels with a folded length of approx. 220-250mm and a folded width of approx. 95-120mm. Including key, stainless steel screws and plugs.

Maße / Dimensions:
300 x 200 x 120 mm

PU-101	Edelstahl stainless steel	
SF-101	Weiß white	
DP-101	Schwarz black	
BR-101	Bronze PVD bronze pvd	
KU-101	Kupfer PVD copper pvd	
ME-101	Messing PVD brass pvd	
AN-101	Anthrazit PVD anthracite pvd	
LL-101	RAL-Farben RAL-colors	



PAPIERHANDTUCHSPENDER
CA. 550 BLATT

PAPER TOWEL DISPENSER
APPROX. 550 SHEETS

Papierhandtuchspender für Wandmontage. Front 1,5 mm Materialstärke. Perforierte Füllstandsanzeige mit 4 mm Bohrungen. Schloss nicht sichtbar. Der Spender ist mit 2 Papierbremsen und ausgeformter Entnahmelippe, für eine sehr einfache Blatt für Blatt Entnahme, ausgeführt. Fassungsvermögen ca. 550 Blatt bei Papierhandtüchern mit ZZ/V-Faltung. Geeignet für Papierhandtücher mit einer gefalteten Länge von ca. 220-250 mm und einer gefalteten Breite von ca. 95-120 mm. Inkl. Schlüssel, Edelstahlschrauben und Dübel.

Paper towel dispenser for wall mounting. Cover 1.5mm thickness. Perforated fill level indicator with 4mm drillings. Lock not visible. The dispenser is designed with 2 paper brakes and fully formed withdrawal lip for extremely easy sheet by sheet removal. Capacity approx. 550 ZZ/V-folded paper towels. Suitable for paper towels with a folded length of approx. 220-250mm and a folded width of approx. 95-120mm. Including key, stainless steel screws and plugs.

Maße / Dimensions:
300 x 300 x 120 mm

PU-100	Edelstahl stainless steel	
SF-100	Weiß white	
DP-100	Schwarz black	
BR-100	Bronze PVD bronze pvd	
KU-100	Kupfer PVD copper pvd	
ME-100	Messing PVD brass pvd	
AN-100	Anthrazit PVD anthracite pvd	
LL-100	RAL-Farben RAL-colors	



PAPIERHANDTUCHSPENDER
CA. 800 BLATT

PAPER TOWEL DISPENSER
APPROX. 800 SHEETS

Papierhandtuchspender groß für Wandmontage. Front 1,5 mm Materialstärke. Perforierte Füllstandsanzeige mit 4 mm Bohrungen. Schloss nicht sichtbar. Der Spender ist mit 2 Papierbremsen und ausgeformter Entnahmelippe, für eine sehr einfache Blatt für Blatt Entnahme, ausgeführt. Fassungsvermögen ca. 800 Blatt bei Papierhandtüchern mit ZZ/V-Faltung. Geeignet für Papierhandtücher mit einer gefalteten Länge von ca. 220-250 mm und einer gefalteten Breite von ca. 95-120 mm. Inkl. Schlüssel, Edelstahlschrauben und Dübel.

Paper towel dispenser large for wall mounting. Cover 1.5mm thickness. Perforated fill level indicator with 4mm drillings. Lock not visible. The dispenser is designed with 2 paper brakes and fully formed withdrawal lip for extremely easy sheet by sheet removal. Capacity approx. 800 ZZ/V-folded paper towels. Suitable for paper towels with a folded length of approx. 220-250mm and a folded width of approx. 95-120mm. Including key, stainless steel screws and plugs.

Maße / Dimensions:
300 x 450 x 120 mm

PU-103	Edelstahl stainless steel	
SF-103	Weiß white	
DP-103	Schwarz black	
LL-103	RAL-Farben RAL-colors	



PAPIERHANDTUCHSPENDER
OBEN OFFEN CA. 250 BLATT

PAPER TOWEL DISPENSER OPEN ON
TOP APPROX. 250 SHEETS

Papierhandtuchspender oben offen für Wandmontage. Front 1,5 mm Materialstärke. Fassungsvermögen ca. 250 Blatt bei Papierhandtüchern mit ZZ/V-Faltung. Geeignet für Papierhandtücher mit einer gefalteten Länge von ca. 220-250 mm und einer gefalteten Breite von ca. 95-120 mm. Inkl. Edelstahlschrauben und Dübel.

Paper towel dispenser open on top for wall mounting. Cover 1.5mm thickness. Capacity approx. 250 ZZ/V-folded paper towels. Suitable for paper towels with a folded length of approx. 220-250mm and a folded width of approx. 95-120mm. Including stainless steel screws and plugs.

Maße / Dimensions:
260 x 135 x 120 mm

PU-105-S	Edelstahl stainless steel	
SF-105-S	Weiß white	
DP-105-S	Schwarz black	
LL-105-S	RAL-Farben RAL-colors	



PAPIERHANDTUCHSPENDER
OBEN OFFEN CA. 600 BLATT

PAPER TOWEL DISPENSER OPEN ON
TOP APPROX. 600 SHEETS

Papierhandtuchspender oben offen für Wandmontage. Front 1,5 mm Materialstärke. Fassungsvermögen ca. 600 Blatt bei Papierhandtüchern mit ZZ/V-Faltung. Geeignet für Papierhandtücher mit einer gefalteten Länge von ca. 220-250 mm und einer gefalteten Breite von ca. 95-120 mm. Inkl. Edelstahlschrauben und Dübel.

Paper towel dispenser open on top for wall mounting. Cover 1.5mm thickness. Capacity approx. 600 ZZ/V-folded paper towels. Suitable for paper towels with a folded length of approx. 220-250mm and a folded width of approx. 95-120mm. Including stainless steel screws and plugs.

Maße / Dimensions:
260 x 300 x 120 mm

PU-105	Edelstahl stainless steel	
SF-105	Weiß white	
DP-105	Schwarz black	
LL-105	RAL-Farben RAL-colors	



GÄSTEHANDTUCHSPENDER

CLOTH TOWEL DISPENSER

Gästehandtuchspender für Wandmontage. Front 1,5 mm Materialstärke. Ideal für klassische Gäste-Textilhandtücher mit 300 mm Breite, gerollt oder gefaltet. Inkl. Edelstahlschrauben und Dübel.

Cloth towel dispenser for wall mounting. Cover 1.5mm thickness. Perfect for classic 300mm-wide cloth towels, rolled or folded. Including stainless steel screws and plugs.

Maße / Dimensions:
300 x 300 x 140 mm

PU-180	Edelstahl stainless steel	
SF-180	Weiß white	
DP-180	Schwarz black	
LL-180	RAL-Farben RAL-colors	



PAPIERHANDTUCH- UND SEIFENSPENDER KOMBINATION

PAPER TOWEL AND SOAP DISPENSER COMBINATION

Papierhandtuch- und Seifenspender Kombination für Wandmontage. Front 1,5 mm Materialstärke. Perforierte Füllstandsanzeige mit 4 mm Bohrungen. Schloss nicht sichtbar. Drückerhebel aus Edelstahl und hochwertige Qualitätspumpe mit Rücksaugeffekt. Der Spender ist mit 2 Papierbremsen und ausgeformter Entnahmelippe, für eine sehr einfache Blatt für Blatt Entnahme, ausgeführt. Geeignet für ca. 550 Blatt Papierhandtücher mit einer gefalteten Länge von ca. 220-250 mm und einer gefalteten Breite von ca. 95-120 mm. Fassungsvermögen des Seifenbehälters ca. 1,4 Liter. Pro Hub ca. 1,5 ml. Inkl. Schlüssel, Edelstahlschrauben und Dübel.

Paper towel and soap dispenser combination for wall mounting. Cover 1.5mm thickness. Perforated fill level indicator with 4mm drillings. Lock not visible. Dispenser lever made out of stainless steel. High quality pump with retraction function. The dispenser is designed with 2 paper brakes and fully formed withdrawal lip for extremely easy sheet by sheet removal. Capacity approx. 550 paper towels with a folded length of approx. 220-250mm and a folded width of approx. 95-120mm. Soap container with 1.4 litres capacity and lid. 1.5 ml per stroke. Including key, stainless steel screws and plugs.

Maße / Dimensions:
400 x 319 x 121 mm

PU-120-L0	PU-120-F0	PU-120-DE	Edelstahl stainless steel	
SF-120-L0	SF-120-F0	SF-120-DE	Weiß white	
DP-120-L0	DP-120-F0	DP-120-DE	Schwarz black	
LL-120-L0	LL-120-F0	LL-120-DE	RAL-Farben RAL-colors	
Creseifenspender Lotion dispenser	Schaumseifenspender Foam soap dispenser	Desinfektionsmittelspender Disinfectant dispenser		



PAPIERHANDTUCH- UND ELEKTR. SEIFENSPENDER KOMBINATION

PAPER TOWEL AND ELECTR. SOAP DISPENSER COMBINATION

Papierhandtuch- und elektr. Seifenspender Kombination für Wandmontage. Front 1,5 mm Materialstärke. Perforierte Füllstandsanzeige mit 4 mm Bohrungen. Schloss nicht sichtbar. Der Spender ist mit 2 Papierbremsen und ausgeformter Entnahmelippe, für eine sehr einfache Blatt für Blatt Entnahme, ausgeführt. Geeignet für ca. 550 Blatt Papierhandtücher mit einer gefalteten Länge von ca. 220-250 mm und einer gefalteten Breite von ca. 95-120 mm. Elektr. Seifenspender mit Annäherungssensor. Seifenbehälter mit Deckel herausnehmbar zum Reinigen. Fassungsvermögen ca. 0,8 Liter. Pro Hub ca. 1,1 ml. Inkl. Schlüssel, Edelstahlschrauben und Dübel.

Paper towel and electr. soap dispenser combination for wall mounting. Cover 1.5mm thickness. Perforated fill level indicator with 4mm drillings. Lock not visible. The dispenser is designed with 2 paper brakes and fully formed withdrawal lip for extremely easy sheet by sheet removal. Capacity 550 paper towels with a folded length of approx. 220-250mm and a folded width of approx. 95-120mm. Electronic soap dispenser with optoelectronic sensor. Soap container with lid. 0.8 litres capacity. 1.1 ml per stroke. The unit can be removed for cleaning purpose. Including key, stainless steel screws and plugs.

Maße / Dimensions:
400 x 319 x 121 mm

PU-120E-L0	PU-120E-F0	PU-120E-DE	Edelstahl stainless steel	
SF-120E-L0	SF-120E-F0	SF-120E-DE	Weiß white	
DP-120E-L0	DP-120E-F0	DP-120E-DE	Schwarz black	
LL-120E-L0	LL-120E-F0	LL-120E-DE	RAL-Farben RAL-colors	
Creseifenspender Lotion dispenser	Schaumseifenspender Foam soap dispenser	Desinfektionsmittelspender Disinfectant dispenser		



ELEKTR. HÄNDETROCKNER

ELECTR. HAND DRYER

Elektr. Händetrockner für Wandmontage. Front 1,5 mm Materialstärke. Perforierte Gestaltungsfläche mit 4 mm Bohrungen. Mit berührungslosem Infrarot Annäherungs-Sensor. Trocknungszeit in weniger als 10 Sekunden. Lufttemperatur 45°C, Leistung Motor 500W, Leistung Heizelement 500W. Sensor-Reichweite einstellbar von 5-33 cm. Lautstärke bei high speed und 1 m Entfernung max. 71,2 dB (A). Überhitzungsschutz und Tropfwasser-geprüft IPX1. Abschaltautomatik nach 60 Sekunden. Inkl. Netzkabel mit EU-Stecker. Netzkabel mit US-Stecker optional erhältlich (Art.-Nr.: ON-XX-010-10-06). Inkl. Edelstahlschrauben und Dübel.

Electr. hand dryer for wall mounting. Cover 1.5mm thickness. Perforated design area with 4mm drillings. With optoelectronic sensor. Drying time less than 10 seconds. Air temperature 45°C, 500W motor, 500W heater element, sensor detection range adjustable from 5-33cm. Volume at high speed and 1m distance max. 71,2 dB (A). Overheat protection and protected against dripping water (IPX1). Automatic switch-off mode after 60 sec. Including power cable with EU plug. Power cable with US plug optionally available (article code: ON-XX-010-10-06). Including stainless steel screws and plugs.

Maße / Dimensions:
301 x 185 x 147 mm

PU-010	Edelstahl stainless steel	
SF-010	Weiß white	
DP-010	Schwarz black	
BR-010	Bronze PVD bronze pvd	
KU-010	Kupfer PVD copper pvd	
ME-010	Messing PVD brass pvd	
AN-010	Anthrazit PVD anthracite pvd	
LL-010	RAL-Farben RAL-colors	



KOSMETIKTUCH- UND HYGIENEHANDSCHUHSPENDER

TISSUE AND HYGIENE GLOVES DISPENSER

Kosmetiktuch- und Hygienehandschuhspender für Wandmontage. Front 1,5 mm Materialstärke. Perforierte Gestaltungsfläche mit 4 mm Bohrungen und ovaler Öffnung zur Entnahme für handelsübliche Kosmetiktücher und Hygienehandschuhe in Boxen bis zu einer Größe von 245x130x78 mm. Inkl. Edelstahlschrauben und Dübel.

Tissue and hygiene gloves dispenser for wall mounting. Cover 1.5mm thickness. Perforated designed area with 4mm drillings and oval opening for dispensing tissues and hygiene gloves in standard-sized boxes up to 245x130x78mm. Including stainless steel screws and plugs.

Maße / Dimensions:
248 x 130 x 85 mm

PU-196	Edelstahl stainless steel	
SF-196	Weiß white	
DP-196	Schwarz black	
LL-196	RAL-Farben RAL-colors	



CREME-, SCHAUMSEIFEN- UND
DESINFEKTIONSMITTELPENDER 0,5 LITER

SOAP, FOAM SOAP AND DISINFECTANT
DISPENSER 0.5 LITRES

Creme-, Schaumseifen- und Desinfektionsmittelpender für Wandmontage. Front 1,5 mm Materialstärke. Perforierte Gestaltungsfläche mit 4 mm Bohrungen. Schloss nicht sichtbar. Drückerhebel aus Edelstahl und hochwertige Qualitätspumpe mit Rücksaugeffekt. Füllbehälter mit Deckel herausnehmbar zum Reinigen. Fassungsvermögen ca. 0,5 Liter. Pro Hub ca. 1,5 ml. Inkl. Schlüssel, Edelstahlschrauben und Dübel.

Soap, foam soap and disinfectant dispenser for wall mounting. Cover 1.5mm thickness. Perforated design area with 4mm drillings. Lock not visible. Dispenser lever made out of stainless steel. High quality pump with retraction function. Filling bin with lid. 0.5 litres capacity. 1.5 ml per stroke. The unit can be replaced for cleaning purpose. Including key, stainless steel screws and plugs.

Maße / Dimensions:
98 x 200 x 121 mm

PU-141-LO	PU-141-FO	PU-141-DE	Edelstahl stainless steel
SF-141-LO	SF-141-FO	SF-141-DE	Weiß white
DP-141-LO	DP-141-FO	DP-141-DE	Schwarz black
BR-141-LO	BR-141-FO	BR-141-DE	Bronze PVD bronze pvd
KU-141-LO	KU-141-FO	KU-141-DE	Kupfer PVD copper pvd
ME-141-LO	ME-141-FO	ME-141-DE	Messing PVD brass pvd
AN-141-LO	AN-141-FO	AN-141-DE	Anthrazit PVD anthracite pvd
LL-141-LO	LL-141-FO	LL-141-DE	RAL-Farben RAL-colors

Creemeseifenspender
Lotion dispenser

Schaumseifenspender
Foam soap dispenser

Desinfektionsmittelpender
Disinfectant dispenser

CREME-, SCHAUMSEIFEN- UND
DESINFEKTIONSMITTELPENDER 1,4 LITER

SOAP-, FOAM SOAP AND DISINFECTANT
DISPENSER 1.4 LITRES

Creme-, Schaumseifen- und Desinfektionsmittelpender für Wandmontage. Front 1,5 mm Materialstärke. Perforierte Gestaltungsfläche mit 4 mm Bohrungen. Schloss nicht sichtbar. Drückerhebel aus Edelstahl und hochwertige Qualitätspumpe mit Rücksaugeffekt. Füllbehälter mit Deckel herausnehmbar zum Reinigen. Fassungsvermögen ca. 1,4 Liter. Pro Hub ca. 1,5 ml. Inkl. Schlüssel, Edelstahlschrauben und Dübel.

Soap, foam soap and disinfectant dispenser for wall mounting. Cover 1.5mm thickness. Perforated design area with 4mm drillings. Lock not visible. Dispenser lever made out of stainless steel. High quality pump with retraction function. Filling bin with lid. 1.4 litres capacity. 1.5 ml per stroke. The unit can be replaced for cleaning purpose. Including key, stainless steel screws and plugs.

Maße / Dimensions:
98 x 302 x 121 mm

PU-140-LO	PU-140-FO	PU-140-DE	Edelstahl stainless steel
SF-140-LO	SF-140-FO	SF-140-DE	Weiß white
DP-140-LO	DP-140-FO	DP-140-DE	Schwarz black
BR-140-LO	BR-140-FO	BR-140-DE	Bronze PVD bronze pvd
KU-140-LO	KU-140-FO	KU-140-DE	Kupfer PVD copper pvd
ME-140-LO	ME-140-FO	ME-140-DE	Messing PVD brass pvd
AN-140-LO	AN-140-FO	AN-140-DE	Anthrazit PVD anthracite pvd
LL-140-LO	LL-140-FO	LL-140-DE	RAL-Farben RAL-colors

Creemeseifenspender
Lotion dispenser

Schaumseifenspender
Foam soap dispenser

Desinfektionsmittelpender
Disinfectant dispenser

ELEKTR. CREME-, SCHAUMSEIFEN-
UND DESINFEKTIONSMITTELPENDER 0,8 LITER

ELECTR. SOAP-, FOAM SOAP
AND DISINFECTANT DISPENSER 0.8 LITRES

Elektr. Creme-, Schaumseifen- und Desinfektionsmittelpender mit Annäherungssensor für Wandmontage. Front 1,5 mm Materialstärke. Perforierte Gestaltungsfläche mit 4 mm Bohrungen. Schloss nicht sichtbar. Füllbehälter mit Deckel herausnehmbar zum Reinigen. Fassungsvermögen ca. 0,8 Liter. Pro Hub ca. 1,1 ml. Inkl. Schlüssel, Edelstahlschrauben und Dübel.

Electr. soap, foam soap and disinfectant dispenser with optoelectronic sensor, for wall mounting. Cover 1.5mm thickness. Perforated design area with 4mm drillings. Lock not visible. Filling bin with lid. 0.8 litres capacity. 1.1 ml per stroke. The unit can be removed for cleaning purpose. Including key, stainless steel screws and plugs.

Maße / Dimensions:
118 x 300 x 107 mm

PU-140E-LO	PU-140E-FO	PU-140E-DE	Edelstahl stainless steel
SF-140E-LO	SF-140E-FO	SF-140E-DE	Weiß white
DP-140E-LO	DP-140E-FO	DP-140E-DE	Schwarz black
BR-140E-LO	BR-140E-FO	BR-140E-DE	Bronze PVD bronze pvd
KU-140E-LO	KU-140E-FO	KU-140E-DE	Kupfer PVD copper pvd
ME-140E-LO	ME-140E-FO	ME-140E-DE	Messing PVD brass pvd
AN-140E-LO	AN-140E-FO	AN-140E-DE	Anthrazit PVD anthracite pvd
LL-140E-LO	LL-140E-FO	LL-140E-DE	RAL-Farben RAL-colors

Creemeseifenspender
Lotion dispenser

Schaumseifenspender
Foam soap dispenser

Desinfektionsmittelpender
Disinfectant dispenser

Netzstecker /
powerplug
EU: XX-XX-140E-10-00
UK: XX-XX-140E-11-00
US: XX-XX-140E-12-00

Unterputznetzteil /
concealed power supply unit
XX-XX-140E-13-00

Drei Pumpen-
varianten
Three pump
variations

Alle unsere Seifenspender können flexibel genutzt werden. Einfach Pumpe und Seife austauschen. Cremeseife, Schaumseife oder Desinfektionsmittel.

All our soap dispensers can be used flexibly. Simply replace the pump and soap. Lotion soap, foam soap or disinfectant.

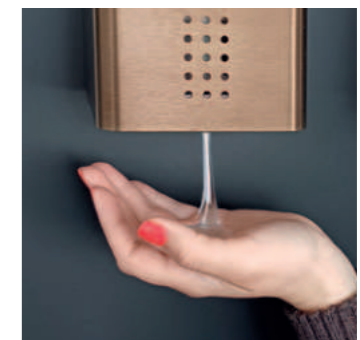

Creemeseife / Lotion soap

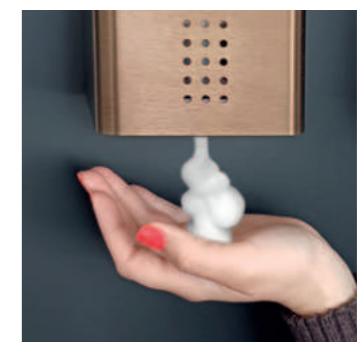

Schaumseife / Foam soap

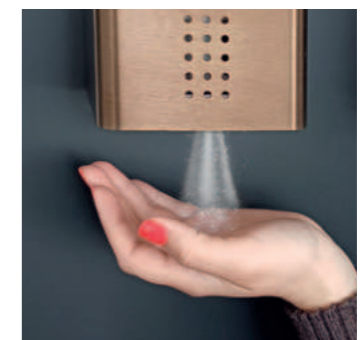

Desinfektionsmittel / Disinfectant

NEU NEW

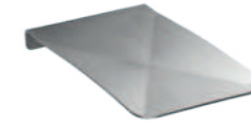

KRANKENHAUSSPENDER FÜR DESINFIZIATIONSMITTEL UND CREMESEIFE 0,5 LITER

DISPENSER FOR HOSPITAL FOR DISINFECTANT AND LOTION 0.5 LITRES

Krankenhausspender für Desinfektionsmittel und Cremeseife mit Armhebelbedienung für Wandmontage. Drückerhebel aus Edelstahl und hochwertige Qualitätspumpe für 0,5 Liter Euroflaschen. Front zum Einhängen mit 1,5 mm Materialstärke und Sichtfenster. Inkl. Leerflasche, Edelstahlschrauben und Dübel.

Dispenser for hospital for disinfectant and lotion with arm bar, for wall mounting. Arm-lever made out of stainless steel. High quality pump for 0.5 litres Euro bottle. Front with 1.5mm thickness and window to hang in bottle. Including empty bottle, stainless steel screws and plugs.

Maße / Dimensions:
98 x 230 x 91 mm

PU-141-EB	Edelstahl stainless steel	
SF-141-EB	Weiß white	
DP-141-EB	Schwarz black	
LL-141-EB	RAL-Farben RAL-colors	

HANDREINIGUNGSMITTELSPENDER FÜR REIBEMITTEL 0,5 LITER

DISPENSER FOR HAND SANITIZER WITH SCRUBBING AGENTS 0.5 LITRES

Handreinigungsmittelspender für Reibemittel mit Armhebelbedienung für Wandmontage. Drückerhebel aus Edelstahl und hochwertige Qualitätspumpe. Fassungsvermögen ca. 0,5 Liter. Front zum Einhängen mit 1,5 mm Materialstärke und Sichtfenster. Inkl. Leerflasche, Edelstahlschrauben und Dübel.

Dispenser for hand sanitizer with scrubbing agents with arm bar, for wall mounting. Arm-lever made out of stainless steel. High quality pump. Filling capacity ca. 0.5 litres. Front with 1.5mm thickness and window to hang in bottle. Including empty bottle, stainless steel screws and plugs.

Maße / Dimensions:
98 x 230 x 91 mm

PU-141-HC	Edelstahl stainless steel	
SF-141-HC	Weiß white	
DP-141-HC	Schwarz black	
LL-141-HC	RAL-Farben RAL-colors	

TROPFSCHALENHALTERUNG MIT KUNSTSTOFFSCHALE

DRIP TRAY HOLDER WITH PLASTIC TRAY

Tropfschale aus Kunststoff mit Halterung. Für Wandmontage.

Drip tray holder Stainless steel with removable plastic tray. For wall mounting.

Maße / Dimensions:
153 x 75 x 263 mm

PU-144	Edelstahl stainless steel	
--------	------------------------------	--

TROPFSCHALE

DRIP TRAY

Tropfschale für Wandmontage aus 2 mm Edelstahl.

Drip tray for wall mounting, made out of 2mm thick.

Maße / Dimensions:
110 x 25 x 195 mm

PU-144-2	Edelstahl stainless steel	
SF-144-2	Weiß white	
DP-144-2	Schwarz black	
BR-144-2	Bronze PVD bronze pvd	
KU-144-2	Kupfer PVD copper pvd	
ME-144-2	Messing PVD brass pvd	
AN-144-2	Anthrazit PVD anthracite pvd	
LL-144-2	RAL-Farben RAL-colors	

vorarlberg museum



Desinfektionssäule

Disinfectant pedestal

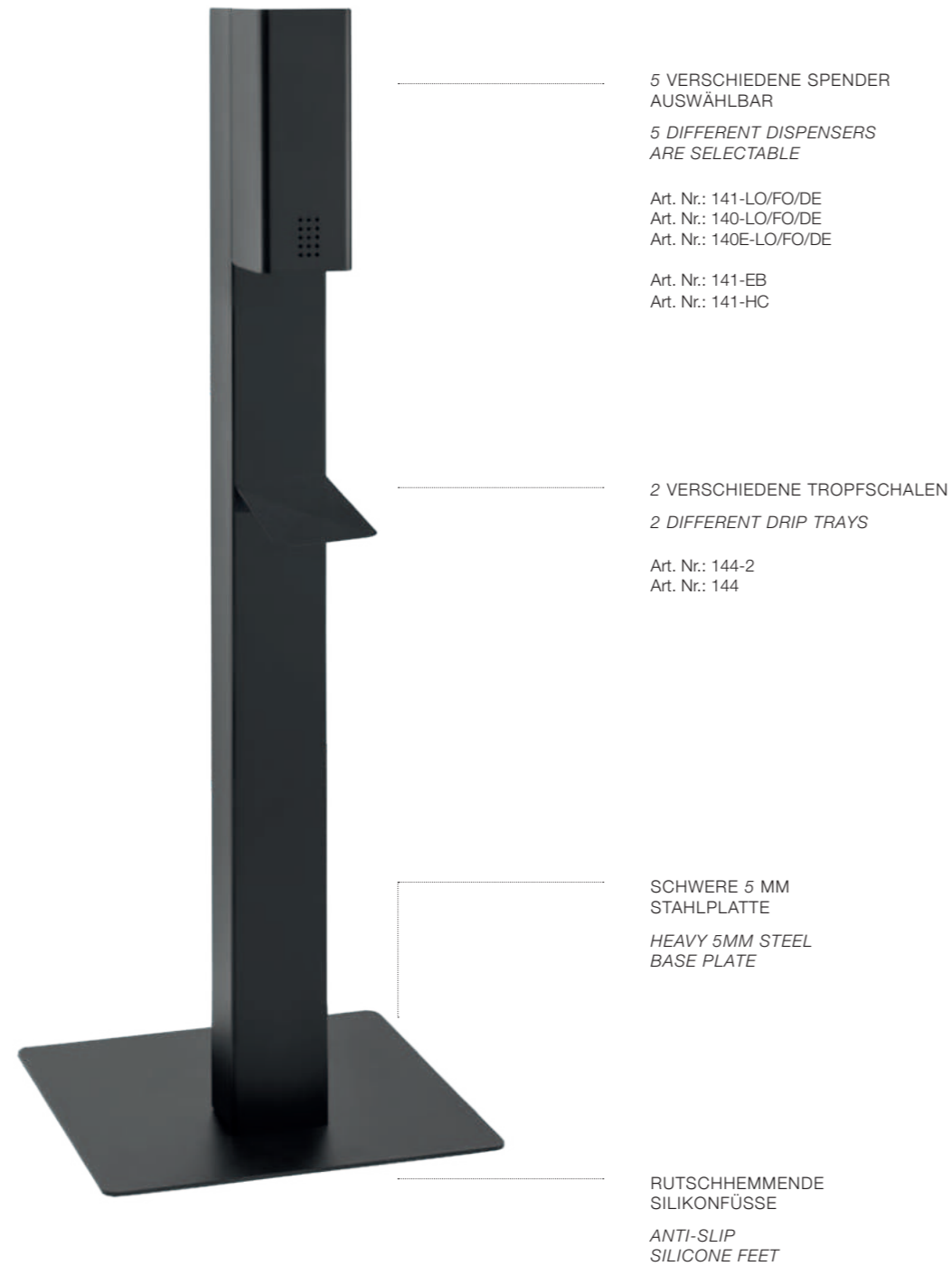





STANDSÄULE

PEDESTAL

Standssäule mit Gewindebohrungen für Seifen- und Desinfektionsmittelspender und Tropfschale aus 2 mm Edelstahl. Bohrungen mit Innengewinde für alle PROOX Seifen- und Desinfektionsmittelspendern für Wandmontage. Bodenblech aus 5 mm Edelstahl geschliffen.

Pedestal with threaded holes for soap and disinfectant dispenser and drip tray made out of 2 mm thick stainless steel. Drill holes with internal thread for all PROOX soap and disinfectant dispensers for wall mounting. Grinded base plate made out of 5mm thick stainless steel.

Maße / Dimensions:
Säule / Pedestal: 120 x 1337 x 80 mm
Stahlplatte / Base plate: 465 x 465 mm

PU-143	Edelstahl stainless steel	
SF-143	Weiß white	
DP-143	Schwarz black	
LL-143	RAL-Farben RAL-colors	



ELEKTR.
TISCHSEIFENSPENDER

*ELECTR. COUNTERTOP
SOAP DISPENSER*

Elektr. Tischseifen-, Schaumseifen- oder Desinfektionsmittelspender für Waschtisch-Montage. Intelligente LED-Anzeige mit verschiedenen Blinkfarben. Auslauf aus gebürstetem Edelstahl. Mit diebstahlsicherer Montage. Fassungsvermögen des Nachfüllbehälters ca. 1,5 Liter. Optional auch 3L-Flaschen erhältlich. Inkl. Montagezubehör und 230V EU-Netzstecker.

Electr. countertop soap-, foam soap or disinfectant dispenser for lotion for washbasin mounting. Intelligent LED display with different flashing colors. Brushed stainless steel spout. With theft-proof mounting. Capacity of the refill container approx. 1.5 litres. Optional 3L bottles also available. Including mounting accessories and 230V EU power plug.

Maße / Dimensions:
Ø 38 mm x Höhe 98 x 137 mm

PU-145E-LO	PU-145E-FO	PU-145E-DE	Edelstahl stainless steel
Cremeseifenspender Lotion dispenser	Schaumseifenspender Foam soap dispenser	Desinfektionsmittelspender Disinfectant dispenser	



TISCHSEIFENSPENDER
EXTRA MASSIV

*COUNTERTOP DISPENSER
EXTRA STRONG*

Tischseifenspender extra massiv aus Messing, hochglanzverchromt. Sehr stabile Metallpumpe mit diebstahlsicherer Montage. Wird mit Inbus gesichert. Pumpe kann zur Reinigung oder Befüllung von oben entnommen werden. Länge Auslauf: 140 mm. Fassungsvermögen des Nachfüllbehälters ca. 1 Liter. Inkl. Montagezubehör und Verlängerungsschlauch mit 1,5 m Länge für die Seifenansaugung aus Kanister.

Countertop dispenser extra strong chrome plated. Brass housing. Very solid metal pump with vandal protection. Secured with allen key. Pump can be taken out from the top for cleaning and filling. Outlet with 140mm length. Contains 1 litre bottle, mounting parts and extension tube with 1.5m length for suction of the soap from the canister.

Maße / Dimensions:
Ø 45 mm x Höhe 80 x 182 mm

PU-145	Verchromt chrome plated



TISCHSEIFENSPENDER
KLEIN

*COUNTERTOP DISPENSER
SMALL*

Tischseifenspender klein mit Gehäuse aus Messing, hochglanzverchromt. Bewährte Pumpentechnik. Pumpe kann zur Reinigung und Befüllung von oben entnommen werden. Fassungsvermögen des Nachfüllbehälters ca. 0,5 Liter. Inkl. Montagezubehör.

Countertop dispenser small chrome plated. Brass housing. Reliable pumping technology. Pump can be taken out from the top for cleaning and filling. Contains 0.5 litre bottle and mounting parts.

Maße / Dimensions:
Ø 27 mm, Höhe 80 mm x 102 mm

PU-148-CR	Verchromt chrome plated



WANDHALTERUNG
FÜR 5 LITER KANISTER

*WALL BRACKET
FOR 5 LITRES SOAP CONTAINER*

Wandhalterung für 5 L Kanister für Tischseifenspender PU-145. Für Wandmontage. 1,5 mm Materialstärke. Inkl. Edelstahlschrauben und Dübel.

Wall bracket for 5 l container for countertop dispensers PU-145. For wall mounting. 1.5mm thickness. Including stainless steel screws and plugs.

Maße / Dimensions:
200 x 250 x 150 mm

ON-PU-145-05-00	Edelstahl stainless steel



WANDHALTERUNG
FÜR 10 LITER KANISTER

*WALL BRACKET
FOR 10 LITRES SOAP CONTAINER*

Wandhalterung für 10 L Kanister für Tischseifenspender PU-145. Für Wandmontage. 1,5 mm Materialstärke. Inkl. Edelstahlschrauben und Dübel.

Wall bracket for 10 l container for countertop dispensers PU-145. Stainless steel. For wall mounting. 1.5mm thickness. Including stainless steel screws and plugs.

Maße / Dimensions:
240 x 300 x 195 mm

ON-PU-145-10-00	Edelstahl stainless steel



ABFALLBEHÄLTER
CA. 14 LITER
WASTE BIN
APPROX. 14 LITRES

Abfallbehälter für Wandmontage. Front 1,5 mm Materialstärke. Perforierte Gestaltungsfläche mit 4 mm Bohrungen. Integrierte Sackhalterung. Fassungsvermögen ca. 14 Liter. Optional als Standmodell erhältlich. Inkl. Edelstahlschrauben und Dübel.

Waste bin for wall mounting. Cover 1.5mm thickness. Perforated design area with 4mm drillings. Integrated bag holder. 14 litres capacity. As floor standing model optional available. Including stainless steel screws and plugs.

Maße / Dimensions:
300 x 320 x 150 mm

PU-230	Edelstahl stainless steel	
SF-230	Weiß white	
DP-230	Schwarz black	
BR-230	Bronze PVD bronze pvd	
KU-230	Kupfer PVD copper pvd	
ME-230	Messing PVD brass pvd	
AN-230	Anthrazit PVD anthracite pvd	
LL-230	RAL-Farben RAL-colors	

4 Stk. Gummifüße
zum Stecken
4 pieces rubber feet
to plug in
XX-XX-200-00-04_rubber feet

ABFALLBEHÄLTER
CA. 31 LITER
WASTE BIN
APPROX. 31 LITRES

Abfallbehälter für Wandmontage. Front 1,5 mm Materialstärke. Perforierte Gestaltungsfläche mit 4 mm Bohrungen. Integrierte Sackhalterung. Fassungsvermögen ca. 31 Liter. Optional als Standmodell erhältlich. Inkl. Edelstahlschrauben und Dübel.

Waste bin for wall mounting. Cover 1.5mm thickness. Perforated design area with 4mm drillings. Integrated bag holder. 31 litres capacity. As floor standing model optional available. Including stainless steel screws and plugs.

Maße / Dimensions:
300 x 520 x 200 mm

PU-200	Edelstahl stainless steel	
SF-200	Weiß white	
DP-200	Schwarz black	
BR-200	Bronze PVD bronze pvd	
KU-200	Kupfer PVD copper pvd	
ME-200	Messing PVD brass pvd	
AN-200	Anthrazit PVD anthracite pvd	
LL-200	RAL-Farben RAL-colors	

4 Stk. Gummifüße
zum Stecken
4 pieces rubber feet
to plug in
XX-XX-200-00-04_rubber feet

ABFALLBEHÄLTER
CA. 31 LITER
WASTE BIN
APPROX. 31 LITRES

Abfallbehälter für Wandmontage. Front 1,5 mm Materialstärke. Perforierte Gestaltungsfläche mit 4 mm Bohrungen. Integrierte Sackhalterung. Fassungsvermögen ca. 31 Liter. Optional als Standmodell erhältlich. Inkl. Edelstahlschrauben und Dübel.

Waste bin for wall mounting. Cover 1.5mm thickness. Perforated design area with 4mm drillings. Integrated bag holder. 31 litres capacity. As floor standing model optional available. Including stainless steel screws and plugs.

Maße / Dimensions:
400 x 520 x 150 mm

PU-240	Edelstahl stainless steel	
SF-240	Weiß white	
DP-240	Schwarz black	
LL-240	RAL-Farben RAL-colors	

4 Stk. Gummifüße
zum Stecken
4 pieces rubber feet
to plug in
XX-XX-200-00-04_rubber feet

ABFALLBEHÄLTER
CA. 60 LITER
WASTE BIN
APPROX. 60 LITRES

Abfallbehälter für Wandmontage. Front 1,5 mm Materialstärke. Perforierte Gestaltungsfläche mit 4 mm Bohrungen. Integrierte Sackhalterung. Fassungsvermögen ca. 60 Liter. Optional als Standmodell erhältlich. Inkl. Edelstahlschrauben und Dübel.

Waste bin for wall mounting. Cover 1.5mm thickness. Perforated design area with 4mm drillings. Integrated bag holder. Approx. 60 litres capacity. As floor standing model optional available. Including stainless steel screws and plugs.

Maße / Dimensions:
400 x 650 x 230 mm

PU-245	Edelstahl stainless steel	
SF-245	Weiß white	
DP-245	Schwarz black	
LL-245	RAL-Farben RAL-colors	

4 Stk. Gummifüße
zum Stecken
4 pieces rubber feet
to plug in
XX-XX-200-00-04_rubber feet

DECKEL
FÜR ABFALLBEHÄLTER
LID FOR
WASTE BIN

Deckel für Abfallbehälter PU-200, PU-230, PU-240 und PU-245.

Lid for waste bin PU-200, PU-230, PU-240 and PU-245.

PU-201	PU-231	PU-241	PU-246	Edelstahl stainless steel	
SF-201	SF-231	SF-241	SF-246	Weiß white	
DP-201	DP-231	DP-241	DP-246	Schwarz black	
BR-201	BR-231			Bronze PVD bronze pvd	
KU-201	KU-231			Kupfer PVD copper pvd	
ME-201	ME-231			Messing PVD brass pvd	
AN-201	AN-231			Anthrazit PVD anthracite pvd	
LL-201	LL-231			RAL-Farben RAL-colors	

For PU-200:
300 x 200 x 18 mm
For PU-230:
300 x 150 x 18 mm
For PU-240:
400 x 150 x 18 mm
For PU-245:
400 x 230 x 18 mm

RE-DESIGN











HYGIENEABFALLBEHÄLTER MIT INTEGRIERTEM HYGIENEBEUTELSPENDER

SANITARY NAPKIN DISPOSAL BIN WITH INTEGRATED BAG DISPENSER

Hygieneabfallbehälter mit integriertem Hygienebeutelspender für Wandmontage. Front 1,5 mm Materialstärke. Perforierte Gestaltungsfläche mit 4 mm Bohrungen. Innenliegender Kunststoff-Aufnahmebehälter mit einem Fassungsvermögen von ca. 4 Liter. Selbstschließender Mechanismus. Integrierte Hygienebeutelbox für Hygienebeutelschachteln bis maximal 132x87x20 mm. Inkl. Edelstahlschrauben und Dübel.

Sanitary napkin disposal bin with integrated bag dispenser for wall mounting. Cover 1.5mm thickness. Perforated designed area with 4mm drillings. Including plastic bin with 4 litres capacity. Self-closing mechanism. Integrated hygiene bag dispenser for hygiene bags up to 132x87x20mm. Including stainless steel screws and plugs.

Maße / Dimensions:
300 x 300 x 90 mm

PU-400	Edelstahl stainless steel	
SF-400	Weiß white	
DP-400	Schwarz black	
BR-400	Bronze PVD bronze pvd	
KU-400	Kupfer PVD copper pvd	
ME-400	Messing PVD brass pvd	
AN-400	Anthrazit PVD anthracite pvd	
LL-400	RAL-Farben RAL-colors	

NEU NEW



HYGIENEABFALLBEHÄLTER MIT INTEGRIERTEM HYGIENEBEUTELSPENDER FÜR KNEIETÄTIGUNG

SANITARY NAPKIN DISPOSAL BIN WITH INTEGRATED BAG DISPENSER WITH KNEE LEVER

Hygieneabfallbehälter mit integriertem Hygienebeutelspender für Kniebetätigung für Wandmontage. Front 1,5 mm Materialstärke. Perforierte Gestaltungsfläche mit 4 mm Bohrungen. Innenliegender Kunststoff-Aufnahmebehälter mit einem Fassungsvermögen von ca. 4 Liter. Selbstschließender Mechanismus. Integrierte Hygienebeutelbox für Hygienebeutelschachteln bis maximal 132x87x20 mm. Inkl. Edelstahlschrauben und Dübel.

Sanitary napkin disposal bin with integrated bag dispenser with knee lever for wall mounting. Cover 1.5mm thickness. Perforated designed area with 4mm drillings. Including plastic bin with 4 litres capacity. Self-closing mechanism. Integrated hygiene bag dispenser for hygiene bags up to 132x87x20mm. Including stainless steel screws and plugs.

Maße / Dimensions:
300 x 443 x 90 mm

PU-400-KN	Edelstahl stainless steel	
SF-400-KN	Weiß white	
DP-400-KN	Schwarz black	



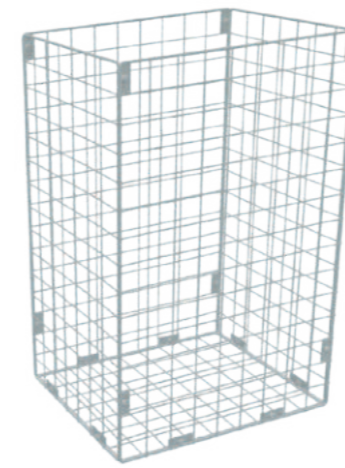

DRAHTKORB
CA. 66 LITER
WIRE BASKET
APPROX. 66 LITRES

Drahtkorb für Wandmontage oder frei bodenstehend. Edelstahl, Oberfläche elektrolytisch poliert. Fassungsvermögen ca. 66 Liter. Inkl. Edelstahlhaken, Edelstahlschrauben und Dübel.

Wire basket for floor standing or wall mounting. Stainless steel electrolytic polished. 66 litres capacity. Including stainless steel hooks, stainless steel screws and plugs.

Maße / Dimensions:
380 x 600 x 300 mm

PU-261 Edelstahl ●
stainless steel

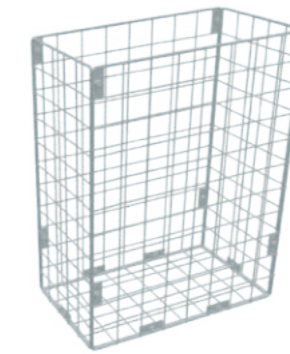

DRAHTKORB
CA. 27 LITER
WIRE BASKET
APPROX. 27 LITRES

Drahtkorb für Wandmontage oder frei bodenstehend. Edelstahl, Oberfläche elektrolytisch poliert. Fassungsvermögen ca. 27 Liter. Inkl. Edelstahlhaken, Edelstahlschrauben und Dübel.

Wire basket for floor standing or wall mounting. Stainless steel electrolytic polished. 27 litres capacity. Including stainless steel hooks, stainless steel screws and plugs.

Maße / Dimensions:
340 x 450 x 190 mm

PU-265 Edelstahl ●
stainless steel



ABFALL-
ABWURFHÜLSE
CIRCULAR WASTE
CHUTE

Abwurfhülse für Waschtischeinbau von oben oder unten. 1,2 mm Materialstärke. Mit gebördeltem Rand. Papierdrahtkorb aus Edelstahl als Zubehör erhältlich. Inkl. Montagelaschen und Edelstahlschrauben.

Circular waste chute for top or underneath mounting onto counters. 1.2mm thickness. With crimped edge. Wire basket available as separate product. Including mounting clips and screws.

Maße / Dimensions:
Ø 145 mm x 120 mm

PU-280	Edelstahl	●
	stainless steel	
SF-280	Weiß	●
	white	
DP-280	Schwarz	●
	black	
BR-280	Bronze PVD	●
	bronze pvd	
KU-280	Kupfer PVD	●
	copper pvd	
ME-280	Messing PVD	●
	brass pvd	
AN-280	Anthrazit PVD	●
	anthracite pvd	
LL-280	RAL-Farben	●
	RAL-colors	

RE-DESIGN



EINFACHER WC-ROLLENHALTER,
MIT KURZEM MONTAGEKÖRPER

*SINGLE TOILET ROLL HOLDER,
WITH SHORT MOUNTING ELEMENT*

Einfacher WC-Rollenhalter mit kurzem Montagekörper für Wandmontage. Für Rollen bis maximal 105 mm Breite und mindestens 23 mm Kerndurchmesser. Inkl. kleiner verdeckter Schraubbefestigung aus Edelstahl und Dübel.

Single toilet roll holder with short mounting element for wall mounting. For rolls with max. 105mm width and minimum 23mm tube diameter. Including small concealed mounting system with plugs and stainless steel adapter screws.

Maße / Dimensions:
112 x 100 x 34 mm

PU-380	Edelstahl stainless steel	
SF-380	Weiß white	
DP-380	Schwarz black	
BR-380	Bronze PVD bronze pvd	
KU-380	Kupfer PVD copper pvd	
ME-380	Messing PVD brass pvd	
AN-380	Anthrazit PVD anthracite pvd	
LL-380	RAL-Farben RAL-colors	



EINFACHER WC-ROLLENHALTER,
MIT LANGEM MONTAGEKÖRPER

*SINGLE TOILET ROLL HOLDER,
WITH LONG MOUNTING ELEMENT*

Einfacher WC-Rollenhalter mit langem Montagekörper für Wandmontage. Für Rollen bis maximal 105 mm Breite und mindestens 23 mm Kerndurchmesser. Inkl. kleiner verdeckter Schraubbefestigung aus Edelstahl und Dübel.

Single toilet roll holder with long mounting element for wall mounting. For rolls with max. 105mm width and minimum 23mm tube diameter. Including small concealed mounting system with plugs and stainless steel adapter screws.

Maße / Dimensions:
112 x 100 x 34 mm

PU-384	Edelstahl stainless steel	
SF-384	Weiß white	
DP-384	Schwarz black	
BR-384	Bronze PVD bronze pvd	
KU-384	Kupfer PVD copper pvd	
ME-384	Messing PVD brass pvd	
AN-384	Anthrazit PVD anthracite pvd	
LL-384	RAL-Farben RAL-colors	

NEU NEW



EINFACHER WC-ROLLENHALTER
MIT ABLAGE

*SINGLE TOILET ROLL HOLDER
WITH SHELF*

Einfacher WC-Rollenhalter mit Ablage für Wandmontage. Für Rollen bis maximal 105 mm Breite und mindestens 23 mm Kerndurchmesser. Inkl. kleiner verdeckter Schraubbefestigung aus Edelstahl und Dübel.

Single toilet roll holder with shelf for wall mounting. For rolls with max. 105mm width and minimum 23mm tube diameter. Including small concealed mounting system with plugs and stainless steel adapter screws.

Maße / Dimensions:
112 x 105 x 100 mm

PU-387	Edelstahl stainless steel	
SF-387	Weiß white	
DP-387	Schwarz black	
BR-387	Bronze PVD bronze pvd	
KU-387	Kupfer PVD copper pvd	
ME-387	Messing PVD brass pvd	
AN-387	Anthrazit PVD anthracite pvd	
LL-387	RAL-Farben RAL-colors	

NEU NEW



DOPPELTER WC-ROLLENHALTER
MIT ABLAGE

*DOUBLE TOILET ROLL HOLDER
WITH SHELF*

Doppelter WC-Rollenhalter mit Ablage für Wandmontage. Für Rollen bis maximal 105 mm Breite und mindestens 23 mm Kerndurchmesser. Inkl. kleiner verdeckter Schraubbefestigung aus Edelstahl und Dübel.

Double toilet roll holder with shelf for wall mounting. For rolls with max. 105mm width and minimum 23mm tube diameter. Including small concealed mounting system with plugs and stainless steel adapter screws.

Maße / Dimensions:
245 x 105 x 100 mm

PU-388	Edelstahl stainless steel	
SF-388	Weiß white	
DP-388	Schwarz black	
BR-388	Bronze PVD bronze pvd	
KU-388	Kupfer PVD copper pvd	
ME-388	Messing PVD brass pvd	
AN-388	Anthrazit PVD anthracite pvd	
LL-388	RAL-Farben RAL-colors	



WC-PAPIER EINZELBLATTSPENDER
CA. 550 BLATT

*SINGLE TOILET PAPER SHEET DISPENSER
APPROX. 550 SHEETS*

WC-Papier Einzelblattspender für Wandmontage. Front 1,5 mm Materialstärke. Perforierte Füllstandsanzeige mit 4 mm Bohrungen. Schloss nicht sichtbar. Füllvermögen ca. 550 Stück Einzelblätter. Maximal mögliche Größe der gefalteten Einzelblätter 105x120 mm. Inkl. Schlüssel, Edelstahlschrauben und Dübel.

Single toilet paper sheet dispenser for wall mounting. Cover 1.5mm thickness. Perforated fill level indicator with 4mm drillings. Lock not visible. Capacity approx. 550 single sheets. Maximum size of folded paper sheets: 105x120mm. Including key, stainless steel screws and plugs.

Maße / Dimensions:
144 x 300 x 117 mm

PU-310	Edelstahl stainless steel	
SF-310	Weiß white	
DP-310	Schwarz black	
BR-310	Bronze PVD bronze pvd	
KU-310	Kupfer PVD copper pvd	
ME-310	Messing PVD brass pvd	
AN-310	Anthrazit PVD anthracite pvd	
LL-310	RAL-Farben RAL-colors	

WC-PAPIER EINZELBLATTSPENDER
CA. 700 BLATT

*SINGLE TOILET PAPER SHEET DISPENSER
APPROX. 700 SHEETS*

WC-Papier Einzelblattspender für Wandmontage. Front 1,5 mm Materialstärke. Perforierte Füllstandsanzeige mit 4 mm Bohrungen. Schloss nicht sichtbar. Füllvermögen ca. 700 Stück Einzelblätter. Maximal mögliche Größe der gefalteten Einzelblätter 105x120 mm. Inkl. Schlüssel, Edelstahlschrauben und Dübel.

Single toilet paper sheet dispenser for wall mounting. Cover 1.5mm thickness. Perforated fill level indicator with 4mm drillings. Lock not visible. Capacity approx. 700 single sheets. Maximum size of folded paper sheets: 105x120mm. Including key, stainless steel screws and plugs.

Maße / Dimensions:
144 x 400 x 117 mm

PU-313	Edelstahl stainless steel	
SF-313	Weiß white	
DP-313	Schwarz black	
LL-313	RAL-Farben RAL-colors	

WC-PAPIER EINZELBLATTSPENDER
DOPPELREIHIG, CA. 1400 BLATT

*SINGLE TOILET PAPER SHEET DISPENSER,
DOUBLE ROW, APPROX. 1400 SHEETS*

WC-Papier Einzelblattspender doppelreihig für Wandmontage. Front 1,5 mm Materialstärke. Perforierte Füllstandsanzeige mit 4 mm Bohrungen. Schloss nicht sichtbar. Füllvermögen ca. 1400 Stück Einzelblätter. Maximal mögliche Größe der gefalteten Einzelblätter 105x120 mm. Inkl. Schlüssel, Edelstahlschrauben und Dübel.

Single toilet paper sheet dispenser double row for wall mounting. Cover 1.5mm thickness. Perforated fill level indicator with 4mm drillings. Lock not visible. Capacity approx. 1400 single sheets. Maximum size of folded paper sheets: 105x120mm. Including key, stainless steel screws and plugs.

Maße / Dimensions:
303 x 400 x 115 mm

PU-316	Edelstahl stainless steel	
SF-316	Weiß white	
DP-316	Schwarz black	
LL-316	RAL-Farben RAL-colors	



NEU NEW



DOPPELTER WC-ROLLENHALTER, AUTOMATIK
DOUBLE TOILET ROLL HOLDER, AUTOMATIC

Doppelter WC-Rollenhalter mit automatischer Nachrückung für Wandmontage. Front 1,5 mm Materialstärke. Perforierte Gestaltungsfläche mit 4 mm Bohrungen. Schloss nicht sichtbar. Für zwei Rollen bis max. 140 mm Breite und 130 mm Durchmesser. Zweite Rolle fällt nach Verbrauch der ersten Rolle automatisch in die untere Position. Inkl. Schlüssel, Edelstahlschrauben und Dübel.

Double toilet roll holder with automatic release of second roll for wall mounting. Cover 1.5mm thickness. Perforated design area with 4mm drillings. Lock not visible. For two rolls with max. 130mm diameter. Second roll is released automatically after finishing the first one. Including key, stainless steel screws and plugs.

Maße / Dimensions:
144 x 339 x 156 mm

PU-305	Edelstahl stainless steel	
SF-305	Weiß white	
DP-305	Schwarz black	
BR-305	Bronze PVD bronze pvd	
KU-305	Kupfer PVD copper pvd	
ME-305	Messing PVD brass pvd	
AN-305	Anthrazit PVD anthracite pvd	
LL-305	RAL-Farben RAL-colors	



ZWEIFACHER WC-ROLLENHALTER IM QUERFORMAT
DOUBLE TOILET ROLL HOLDER LANDSCAPE FORMAT

Zweifacher WC-Rollenhalter im Querformat für Wandmontage. Front 1,5 mm Materialstärke. Perforierte Gestaltungsfläche mit 4 mm Bohrungen. Schloss nicht sichtbar. Für 2 herkömmliche WC-Rollen mit maximalem Durchmesser von 125 mm. Inkl. Schlüssel, Edelstahlschrauben und Dübel.

Double toilet roll holder landscape format for wall mounting. 1.5mm material thickness. Perforated design area with 4mm drillings. Lock not visible. For 2 standard toilet paper rolls with maximum diameter of 125mm. Including key, stainless steel screws and plugs.

Maße / Dimensions:
300 x 180 x 150 mm

PU-332	Edelstahl stainless steel	
SF-332	Weiß white	
DP-332	Schwarz black	
BR-332	Bronze PVD bronze pvd	
KU-332	Kupfer PVD copper pvd	
ME-332	Messing PVD brass pvd	
AN-332	Anthrazit PVD anthracite pvd	
LL-332	RAL-Farben RAL-colors	



WC-GROSSROLLENHALTER
JUMBO TOILET ROLL HOLDER

WC-Grossrollenhalter für Wandmontage. Front 1,0 mm Materialstärke. Perforierte Gestaltungsfläche mit 4 mm Bohrungen. Schloss nicht sichtbar. Für WC-Grossrollen bis max. 270 mm Durchmesser. Abrisskante bei der Entnahmeöffnung. Inkl. Schlüssel, Edelstahlschrauben und Dübel.

Jumbo toilet roll holder for wall mounting. Cover 1.0mm thickness. Perforated design area with 4mm drillings. Lock not visible. For jumbo rolls with max. 270mm diameter. Tearoff edge at withdrawal opening. Including key, stainless steel screws and plugs.

Maße / Dimensions:
Ø 274 x 122 mm

PU-350	Edelstahl stainless steel	
SF-350	Weiß white	
DP-350	Schwarz black	
LL-350	RAL-Farben RAL-colors	

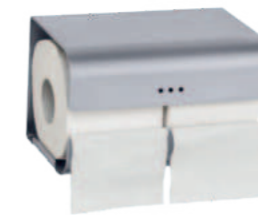

ZWEIFACHER WC-PAPIER UND RESERVEROLLENHALTER
DOUBLE TOILET PAPER AND SPARE ROLL HOLDER

Zweifacher WC-Papier- und Reserverollenhalter im Querformat für Wandmontage. Front 1,5 mm Materialstärke. Perforierte Gestaltungsfläche mit 4 mm Bohrungen. Für 2 herkömmliche WC-Rollen mit maximalem Durchmesser von 125 mm. Inkl. Edelstahlschrauben und Dübel.

Double toilet paper and spare roll holder landscape format for wall mounting. 1.5mm material thickness. Perforated design area with 4mm drillings. For 2 standard toilet paper rolls with maximum diameter of 125mm. Including stainless steel screws and plugs.

Maße / Dimensions:
200 x 135 x 134 mm

PU-382	Edelstahl stainless steel	
SF-382	Weiß white	
DP-382	Schwarz black	
LL-382	RAL-Farben RAL-colors	



DREIFACHER WC-PAPIER UND RESERVEROLLENHALTER
TRIPLE TOILET PAPER AND SPARE ROLL HOLDER

Dreifacher WC-Papier- und Reserverollenhalter im Querformat für Wandmontage. Front 1,5 mm Materialstärke. Perforierte Gestaltungsfläche mit 4 mm Bohrungen. Für 3 herkömmliche WC-Rollen mit maximalem Durchmesser von 125 mm. Inkl. Edelstahlschrauben und Dübel.

Triple toilet paper and spare roll holder landscape format for wall mounting. 1.5mm material thickness. Perforated design area with 4mm drillings. For 3 standard toilet paper rolls with maximum diameter of 125mm. Including stainless steel screws and plugs.

Maße / Dimensions:
300 x 135 x 134 mm

PU-383	Edelstahl stainless steel	
SF-383	Weiß white	
DP-383	Schwarz black	
LL-383	RAL-Farben RAL-colors	

RE-DESIGN



RE-DESIGN



RESERVEROLLENHALTER
FÜR 1 ROLLE

SPARE ROLL HOLDER
FOR 1 ROLL

Reserverollenhalter für 1 Rolle für Wandmontage. Für Rollen mit mindestens 13 mm Kerndurchmesser. Inkl. verdeckter Schraubbefestigung aus Edelstahl und Dübel.

Spare roll holder for 1 roll for wall mounting. For rolls with minimum 13mm tube diameter. Including concealed mounting system with plugs and adapter screws made out of stainless steel.

RESERVEROLLENHALTER
FÜR 2 ROLLEN

SPARE ROLL HOLDER
FOR 2 ROLLS

Reserverollenhalter für 2 Rollen für Wandmontage. Für 2 Rollen mit mindestens 13 mm Kerndurchmesser. Inkl. verdeckter Schraubbefestigung aus Edelstahl und Dübel.

Spare roll holder for 2 rolls for wall mounting. For 2 rolls with minimum 13mm tube diameter. Including concealed mounting system with plugs and adapter screws made out of stainless steel.

RESERVEROLLENHALTER
FÜR 3 ROLLEN

SPARE ROLL HOLDER
FOR 3 ROLLS

Reserverollenhalter für 3 Rollen für Wandmontage. Front 1,5 mm Materialstärke. Inkl. verdeckter Schraubbefestigung aus Edelstahl und Dübel.

Spare roll holder for 3 rolls for wall mounting. 1.5mm material thickness. Including concealed mounting system with plugs and adapter screws made out of stainless steel.

WC-BÜRSTENGARNITUR

TOILET BRUSH HOLDER

WC-Bürstengarnitur für Wandmontage. Front 1,5 mm Materialstärke und rundum geschlossen. Perforierte Gestaltungsfläche mit 4 mm Bohrungen. Griff aus gebürstetem Edelstahl. Schwarzer auswechselbarer WC-Bürstenkopf mit funktioneller Form. Herausnehmbarer Kunststoffeinsatz für optimale Reinigungsmöglichkeit. Inkl. Edelstahlschrauben und Dübel.

Toilet brush holder for wall mounting. Cover 1.5mm thickness, closed all around. Perforated designed area with 4mm drillings. Brush handle made out of stainless steel. Black replaceable toilet brush head with functional shape. Including plastic bin for easy cleaning. Including stainless steel screws and plugs.

WC-BÜRSTENGARNITUR
RUND MIT DECKEL

TOILET BRUSH HOLDER
ROUND WITH LID

WC-Bürstengarnitur rund mit Deckel für Wandmontage. Gehäuse mit 2 mm Materialstärke und rundum geschlossen. Schlanker, langer Griff aus gebürstetem Edelstahl, mit Deckel. Schwarzer auswechselbarer WC-Bürstenkopf mit funktioneller Form. WC-Bürste freihängend mit Tropfbereich von 35 mm. Herausnehmbarer Kunststoffeinsatz für optimale Reinigungsmöglichkeit. Inkl. Edelstahlschrauben und Dübel.

Toilet brush holder round with lid for wall mounting. Housing with 2mm material thickness and covered all around. Slim, long handle made out of brushed stainless steel, with lid. Black replaceable toilet brush head with functional shape. Free-hanging toilet brush with drip area of 35mm. Removable plastic bin for easy cleaning. Including stainless steel screws and plugs.

WC-ABLAGE FÜR LAPTOPS
UND MAPPEN

STORAGE SHELF FOR
LAPTOPS AND BINDERS

WC-Ablage für Laptops und Mappen für Wandmontage. Geeignet für Laptops, Tablet-PCs, Mappen und Hüllen. Perforierte Gestaltungsfläche mit 4 mm Bohrungen. Inkl. Schrauben aus Edelstahl und Dübel.

Storage shelf for laptops and binders for wall mounting. Suitable for laptops, tablet PCs, folders and covers. Perforated designed area with 4mm drillings. Including stainless steel screws and plugs.

Maße / Dimensions:
Ø 30 x 110 mm

PU-391	Edelstahl stainless steel	
SF-391	Weiß white	
DP-391	Schwarz black	
BR-391	Bronze PVD bronze pvd	
KU-391	Kupfer PVD copper pvd	
ME-391	Messing PVD brass pvd	
AN-391	Anthrazit PVD anthracite pvd	
LL-391	RAL-Farben RAL-colors	

Maße / Dimensions:
40 x 160 x 125 mm

PU-390	Edelstahl stainless steel	
SF-390	Weiß white	
DP-390	Schwarz black	
BR-390	Bronze PVD bronze pvd	
KU-390	Kupfer PVD copper pvd	
ME-390	Messing PVD brass pvd	
AN-390	Anthrazit PVD anthracite pvd	
LL-390	RAL-Farben RAL-colors	

Maße / Dimensions:
125 x 300 x 125 mm

PU-393	Edelstahl stainless steel	
SF-393	Weiß white	
DP-393	Schwarz black	
LL-393	RAL-Farben RAL-colors	

Maße / Dimensions:
86 x 421 x 90 mm

PU-500	Edelstahl stainless steel	
SF-500	Weiß white	
DP-500	Schwarz black	
BR-500	Bronze PVD bronze pvd	
KU-500	Kupfer PVD copper pvd	
ME-500	Messing PVD brass pvd	
AN-500	Anthrazit PVD anthracite pvd	
LL-500	RAL-Farben RAL-colors	

Maße / Dimensions:
Ø 84 x 485 x 87 mm

PU-505	Edelstahl stainless steel	
SF-505	Weiß white	
DP-505	Schwarz black	
BR-505	Bronze PVD bronze pvd	
KU-505	Kupfer PVD copper pvd	
ME-505	Messing PVD brass pvd	
AN-505	Anthrazit PVD anthracite pvd	
LL-505	RAL-Farben RAL-colors	

Maße / Dimensions:
200 x 159 x 80 mm

PU-635	Edelstahl stainless steel	
SF-635	Weiß white	
DP-635	Schwarz black	
LL-635	RAL-Farben RAL-colors	



KLEIDERHAKEN RUND

CLOTHES HOOK ROUND

Kleiderhaken rund für Wandmontage. Mit Einkerbung und verdeckter Befestigung. Wird auf Adapterschraube aufgeschraubt und kann bei Bedarf (Diebstahlsicherung) mit Locktite zusätzlich verklebt werden. Inkl. Adapterschraube aus Edelstahl und Dübel.

Clothes hook round for wall mounting. With indentation. The screw has a male threaded portion that mates with a threaded hole in the rear of the hook for a concealed mounting system. Can be glued with Loctite for secure fixing, if required. Incl. stainless steel adapter screw and plugs.

HANDTASCHEN- UND MANTELHAKEN

BAG AND CLOTHES HOOK

Handtaschen- und Mantelhaken für Wandmontage. Wird auf Adapterschraube aufgeschraubt und kann bei Bedarf (Diebstahlsicherung) mit Locktite gesichert werden. Inkl. Adapterschraube aus Edelstahl und Dübel.

Bag and clothes hook for wall mounting. The screw has a male threaded portion that mates with a threaded hole in the rear of the hook for a concealed mounting system. Can be glued with Loctite for secure fixing, if required. Incl. stainless steel adapter screw and plugs.

TÜRSTOPPER

DOOR STOPPER

Türstopper für Wandmontage. Mit robustem Dämpfer. Wird auf Adapterschraube aufgeschraubt und kann bei Bedarf (Diebstahlsicherung) mit Locktite gesichert werden. Inkl. Adapterschraube aus Edelstahl und Dübel.

Door stopper for wall mounting. With solid bumper. The screw has a male threaded portion that mates with a threaded hole in the rear of the hook for a concealed mounting system. Can be glued with Loctite for secure fixing, if required. Incl. stainless steel adapter screw and plugs.

HANDTASCHEN- UND MANTELHAKEN MIT TÜRSTOPPER

BAG AND CLOTHES HOOK WITH DOOR STOPPER

Handtaschen- und Mantelhaken mit Türstopper für Wandmontage. Aus Vollmaterial gefräst. Länge 113 mm. Wird auf Adapterschraube aufgeschraubt und kann bei Bedarf (Diebstahlsicherung) mit Locktite gesichert werden. Inkl. Adapterschraube aus Edelstahl und Dübel.

Bag and clothes hook with door stopper for wall mounting. Shaped out of solid material. Length 113mm. The screw has a male threaded portion that mates with a threaded hole in the rear of the hook for a concealed mounting system. Can be glued with Loctite for secure fixing, if required. Incl. stainless steel adapter screw and plugs.

DUSCHABLAGE

SHOWER SHELF

Duschablage 300 mm Länge. 2 mm Materialstärke. Mit gerundeten Ecken. Inkl. Edelstahlschrauben und Dübel.

Shower shelf 300mm length. Material thickness 2mm. Rounded corners. Including mounting kit in stainless steel.

FUSSSTÜTZE

FOOT SUPPORT

Fußstütze mit perforierter Trittläche. Für Wandmontage. Zum Abstützen der Füße während oder nach dem Duschen. Die Trittläche beträgt ca. 15x11 cm.

Foot support with perforated foot tread. For wall mounting. For supporting the feet during and after shower. The tread surface is approx. 15x11cm.

Maße / Dimensions: Ø 20 / 30 mm

PU-565	Edelstahl stainless steel	
SF-565	Weiß white	
DP-565	Schwarz black	
BR-565	Bronze PVD bronze pvd	
KU-565	Kupfer PVD copper pvd	
ME-565	Messing PVD brass pvd	
AN-565	Anthrazit PVD anthracite pvd	
LL-565	RAL-Farben RAL-colors	

Maße / Dimensions: Ø 20 / 50 mm

PU-568	Edelstahl stainless steel	
SF-568	Weiß white	
DP-568	Schwarz black	
BR-568	Bronze PVD bronze pvd	
KU-568	Kupfer PVD copper pvd	
ME-568	Messing PVD brass pvd	
AN-568	Anthrazit PVD anthracite pvd	
LL-568	RAL-Farben RAL-colors	

Maße / Dimensions: Ø 20 / 83 mm

PU-590	Edelstahl stainless steel	
SF-590	Weiß white	
DP-590	Schwarz black	
BR-590	Bronze PVD bronze pvd	
KU-590	Kupfer PVD copper pvd	
ME-590	Messing PVD brass pvd	
AN-590	Anthrazit PVD anthracite pvd	
LL-590	RAL-Farben RAL-colors	

Maße / Dimensions: Ø 24 / 113 mm

PU-592	Edelstahl stainless steel	
SF-592	Weiß white	
DP-592	Schwarz black	
BR-592	Bronze PVD bronze pvd	
KU-592	Kupfer PVD copper pvd	
ME-592	Messing PVD brass pvd	
AN-592	Anthrazit PVD anthracite pvd	
LL-592	RAL-Farben RAL-colors	

Maße / Dimensions: 300 x 30 x 100 mm

PU-603	Edelstahl stainless steel	
SF-603	Weiß white	
DP-603	Schwarz black	
LL-603	RAL-Farben RAL-Colors	

Maße / Dimensions: 150 x 53 x 115 mm

PU-611	Edelstahl stainless steel	
SF-611	Weiß white	
DP-611	Schwarz black	
LL-611	RAL-Farben RAL-Colors	



PIKTOGRAMM „DAMEN WC“

PIKTOGRAMM „HERREN WC“

PIKTOGRAMM „BARRIEREFREIES WC“

PIKTOGRAMM „WICKELRAUM“

PIKTOGRAMM „PFEIL“

PICTOGRAM "LADIES' ROOM"

PICTOGRAM "MENS' ROOM"

PICTOGRAM "BATHROOM FOR DISABLED"

PICTOGRAM "BABY CARE ROOM"

PICTOGRAM "ARROW"

Piktogramm „Damen WC“. Wird auf WC-Tür aufgeklebt. Montagehilfe und Aufkleber im Lieferumfang.

Piktogramm „Herren WC“. Wird auf WC-Tür aufgeklebt. Montagehilfe und Aufkleber im Lieferumfang.

Piktogramm „Barrierefreies WC“. Wird auf WC-Tür aufgeklebt. Montagehilfe und Aufkleber im Lieferumfang.

Piktogramm „Wickelraum“. Wird auf WC-Tür aufgeklebt. Montagehilfe und Aufkleber im Lieferumfang.

Piktogramm „Pfeil“. Wird auf WC-Tür aufgeklebt. Montagehilfe und Aufkleber im Lieferumfang.

Pictogram "ladies' room". Including mounting template and adhesive tape.

Pictogram "men's room". Including mounting template and adhesive tape.

Pictogram "bathroom for disabled". Including mounting template and adhesive tape.

Pictogram "baby care room". Including mounting template and adhesive tape.

Pictogram "arrow". Including mounting template and adhesive tape.

Maße / Dimensions:
69 x 104 x 2 mm

Maße / Dimensions:
47 x 110 x 2 mm

Maße / Dimensions:
58 x 103 x 2 mm

Maße / Dimensions:
32 x 75 x 2 mm

Maße / Dimensions:
150 x 48 x 2 mm

PU-811	Edelstahl stainless steel	
SF-811	Weiß white	
DP-811	Schwarz black	
BR-811	Bronze PVD bronze pvd	
KU-811	Kupfer PVD copper pvd	
ME-811	Messing PVD brass pvd	
AN-811	Anthrazit PVD anthracite pvd	
LL-811	RAL-Farben RAL-colors	

PU-810	Edelstahl stainless steel	
SF-810	Weiß white	
DP-810	Schwarz black	
BR-810	Bronze PVD bronze pvd	
KU-810	Kupfer PVD copper pvd	
ME-810	Messing PVD brass pvd	
AN-810	Anthrazit PVD anthracite pvd	
LL-810	RAL-Farben RAL-colors	

PU-812	Edelstahl stainless steel	
SF-812	Weiß white	
DP-812	Schwarz black	
BR-812	Bronze PVD bronze pvd	
KU-812	Kupfer PVD copper pvd	
ME-812	Messing PVD brass pvd	
AN-812	Anthrazit PVD anthracite pvd	
LL-812	RAL-Farben RAL-colors	

PU-813	Edelstahl stainless steel	
SF-813	Weiß white	
DP-813	Schwarz black	
BR-813	Bronze PVD bronze pvd	
KU-813	Kupfer PVD copper pvd	
ME-813	Messing PVD brass pvd	
AN-813	Anthrazit PVD anthracite pvd	
LL-813	RAL-Farben RAL-colors	

PU-817	Edelstahl stainless steel	
SF-817	Weiß white	
DP-817	Schwarz black	
BR-817	Bronze PVD bronze pvd	
KU-817	Kupfer PVD copper pvd	
ME-817	Messing PVD brass pvd	
AN-817	Anthrazit PVD anthracite pvd	
LL-817	RAL-Farben RAL-colors	

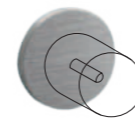
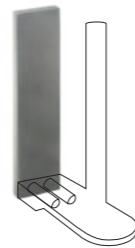
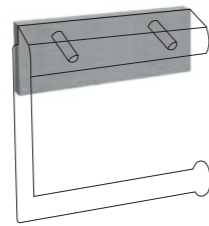
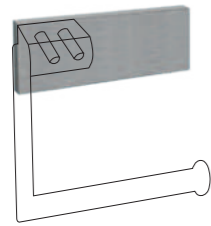

KLEBEBLECH FÜR EINFACHEN WC-ROLLENHALTER PU-380

PLATE TO GLUE SINGLE TOILET ROLL HOLDER PU-380

Klebeblech für einfachen WC-Rollenhalter PU-380. Kleber ist nicht im Lieferumfang enthalten.

Plate for single toilet roll holder PU-380. Glue is not included.

KLEBEBLECH FÜR EINFACHEN WC-ROLLENHALTER PU-384

PLATE TO GLUE SINGLE TOILET ROLL HOLDER PU-384

Klebeblech für einfachen WC-Rollenhalter PU-384. Kleber ist nicht im Lieferumfang enthalten.

Plate for single toilet roll holder PU-384. Glue is not included.

KLEBEBLECH FÜR RESERVE-ROLLENHALTER PU-390

PLATE TO GLUE SPARE ROLL HOLDER PU-390

Klebeblech für Reserverollenhalter PU-390. Kleber ist nicht im Lieferumfang enthalten.

Plate for spare roll holder PU-390. Glue is not included.

KLEBEBLECH FÜR KLEIDERHAKEN UND TÜRSTOPPER

PLATE TO GLUE CLOTHES HOOK AND DOOR STOPPER

Klebeblech für runde Haken und Türstopper. Kleber ist nicht im Lieferumfang enthalten.

Plate for round hooks and door stoppers. Glue is not included.

MONTAGESET FÜR HPL-TRENNWÄNDE

MOUNTING KIT FOR HPL PARTITION WALLS

Montageset für Montage an HPL-Trennwänden von PROOX Accessoires Gewindestifte-Set M6x40 mm (2 Stück) mit Innensechskant. Edelstahl. Passend zu XX-380, XX-384, XX-390, XX-391, XX-565, XX-568, XX-590 und XX-592. Im Set zu je 2 Stk. verpackt. Gewinde in der HPL-Wand muss mit Kernlochdurchmesser 4,6 mm vorgesehen werden.

Mounting set for HPL toilet partition walls of PROOX accessories . Set of threaded pins M6x40mm (2 pieces) with hexagon socket. Stainless steel. Suitable for XX-380, XX-384, XX-390, XX-391, XX-565, XX-568, XX-590 and XX-592. Packed in sets of 2. Thread in the HPL wall must be provided with 4.6mm tap hole diameter.

Maße / Dimensions:
106 x 30 x 4 mm

ON-PU-380-10-00	Edelstahl stainless steel	
ON-SF-380-10-00	Weiß white	
ON-DP-380-10-00	Schwarz black	
ON-BR-380-10-00	Bronze PVD bronze pvd	
ON-KU-380-10-00	Kupfer PVD copper pvd	
ON-ME-380-10-00	Messing PVD brass pvd	
ON-AN-380-10-00	Anthrazit PVD anthracite pvd	
ON-LL-380-10-00	RAL-Farben RAL-colors	

Maße / Dimensions:
106 x 30 x 4 mm

ON-PU-384-10-00	Edelstahl stainless steel	
ON-SF-384-10-00	Weiß white	
ON-DP-384-10-00	Schwarz black	
ON-BR-384-10-00	Bronze PVD bronze pvd	
ON-KU-384-10-00	Kupfer PVD copper pvd	
ON-ME-384-10-00	Messing PVD brass pvd	
ON-AN-384-10-00	Anthrazit PVD anthracite pvd	
ON-LL-384-10-00	RAL-Farben RAL-colors	

Maße / Dimensions:
30 x 112 x 4 mm

ON-PU-390-10-00	Edelstahl stainless steel	
ON-SF-390-10-00	Weiß white	
ON-DP-390-10-00	Schwarz black	
ON-BR-390-10-00	Bronze PVD bronze pvd	
ON-KU-390-10-00	Kupfer PVD copper pvd	
ON-ME-390-10-00	Messing PVD brass pvd	
ON-AN-390-10-00	Anthrazit PVD anthracite pvd	
ON-LL-390-10-00	RAL-Farben RAL-colors	

Maße / Dimensions:
Ø 35 x 4 mm

ON-PU-566-10-00	Edelstahl stainless steel	
ON-SF-566-10-00	Weiß white	
ON-DP-566-10-00	Schwarz black	
ON-BR-566-10-00	Bronze PVD bronze pvd	
ON-KU-566-10-00	Kupfer PVD copper pvd	
ON-ME-566-10-00	Messing PVD brass pvd	
ON-AN-566-10-00	Anthrazit PVD anthracite pvd	
ON-LL-566-10-00	RAL-Farben RAL-colors	

Maße / Dimensions:
M6 x 40 mm

ON-XX-381-00-00	Edelstahl stainless steel	
-----------------	------------------------------	--

Impressions –
elegant,
durable,
sustainable.



ZERO

ZERO

Unterputz
Concealed

Raum für die Architektur.
Unterputz-Papierhandtuchspender, -Seifenspender und -Abfallbehälter ermöglichen einen vollständigen Einbau in Trockenbauwände, sodass Spenderfronten unsichtbar bleiben. Trotz des versteckten Einbaus erfolgt die Befüllung ganz bequem von vorne. Dank einer speziellen Führungsschienen-Technik kann die innere Spenderbox nach unten in die Füllposition bewegt werden. Diese weltweit einzigartige Lösung ermöglicht eine elegante Form der Integration und setzt dabei neue Maßstäbe in Design und Funktionalität.

*Space for architecture.
Concealed paper towel dispensers, soap dispensers and waste bins allow complete installation in drywall, so that dispenser fronts remain invisible. Despite the concealed installation, the dispenser is easy to fill from the front. Thanks to special guide rail technology, the inner dispenser box can be moved downwards into the filling position. This globally unique solution enables an elegant form of integration and sets new standards in design and functionality.*



Der Einbau erfolgt in einem Standard-Ständersystem mit 100 mm. Unsere Montageschienen aus Aluminium ermöglichen eine unkomplizierte Befestigung. Die erste Gipskartonplatte umschließt das gesamte Element, während die zweite Platte die Spender-Einheit verdeckt. Nach dem Verspachteln bleibt nur der Entnahmeschacht für das Papier und Seife sichtbar.

Für Fliesen verlängern wir die Abschlusskante rund um den Entnahmeschacht, damit ein sauberes Finish direkt an der Edelstahlkante ermöglicht wird.

Die in der Tiefe verschiebbaren Montageschienen erlauben weitere Lösungen, wie z. Bsp. mit Holzabdeckungen. Und auch in dieser Serie lieben wir es, für unsere Kunden Sonderfarben umzusetzen. Enjoy Limitless Colors.

Installation takes place in a standard 100mm upright system. Our aluminum mounting rails enable uncomplicated fastening. The first plasterboard panel encloses the entire element, while the second board covers the dispenser unit. After plastering, only the removal shaft for the paper and soap remains visible.

For tiles, we extend the end edge around the removal chute to allow a clean finish directly on the stainless steel edge.

The depth-adjustable mounting rails allow further solutions, e.g. with wooden covers. And in this series, too, we love to create special colors for our customers. Enjoy Limitless Colors.



GERNOT SCHULZ : ARCHITEKTUR GMBH
Deutschland / Germany

Die Module sind für einen herkömmlichen Gipskarton-Wandaufbau mit 100 mm Ständersystem mit 2 x 12,5 mm Gipskartonplatten ausgerichtet.

The modules are configured for a conventional plasterboard drywall construction with 100mm stud system and 2 x 12.5mm plasterboards.

Die innere Spenderbox wird versperrt und bleibt von äußeren Einflüssen unbeeindruckt in Position.

The inner dispenser box is locked and remains in position unaffected by external influences.

Zum Befüllen wird das Schloss geöffnet und die Innenbox mittels Führungsschienen nach unten geführt.

For refilling the lock is opened and the inner box lowered by means of guide rails.

Der Abfallsack wird im innenliegenden Bügel befestigt und kann zum Wechseln des Abfalls aufgeklappt werden.

The rubbish bag can be fixed in the inner bar and can be folded up to replace the waste bag.

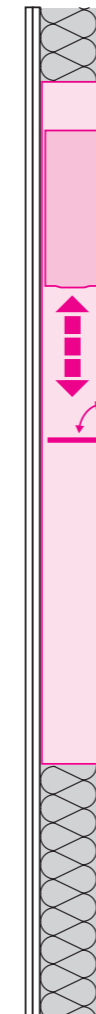



**UNTERPUTZ
PAPIERHANDTUCHSPENDER**

*CONCEALED
PAPER TOWEL DISPENSER*

Unterputz Papierhandtuchspender mit innenliegender absperrender Papierhandtuch-Spenderbox. In der oberen Position wird das Modul mit einem Schlüssel versperrt. Durch sehr stabile Führungsschienen kann der Spender nach unten in die Befüll-Position geführt werden. Fassungsvermögen ca. 400 Blatt Papier. Montage auf das Ständersystem erfolgt mittels am Unterputz-Element angebrachten Aluminium-Montageleisten. Der Einbau erfolgt im herkömmlichen Trockenbau in 100 mm Ständerbauweise. Gefertigt aus 1,2 mm starkem rostfreiem Edelstahl. Geeignet für Papierhandtücher mit einer gefalteten Länge von ca. 215-250 mm und einer gefalteten Breite von ca. 80-95 mm.

Concealed paper towel dispenser. Concealed element with internal lockable paper towel dispenser. The dispenser box is locked in the upper position with a key. By means of extremely robust guide rails the dispenser can be lowered into the refill position. Capacity approx. 400 paper towels. Fitting to the stud system is made using aluminium fitting rails attached to the concealed element. Fitting is made in conventional drywall with 100mm stud construction. Made out of 1.2mm thick stainless steel. Suitable for paper towels with a folded length of approx. 215-250mm and a folded width of approx. 80-95mm.

Maße / Dimensions:
380 x 725 x 118 mm

ZE-101-PU	Edelstahl stainless steel	
ZE-101-SF	Weiß white	
ZE-101-DP	Schwarz black	
ZE-101-LL	RAL-Farben RAL-colors	

**UNTERPUTZ KOMBI MIT PAPIERHANDTUCHSPENDER
UND SEIFENSPENDER**

*CONCEALED PAPER TOWEL AND SOAP
DISPENSER COMBINATION*

Unterputz Kombination mit Papierhandtuchspender und Seifenspender mit innenliegender absperrender Papierhandtuch- und Seifen-Spenderbox. In der oberen Position wird das Modul mit einem Schlüssel versperrt. Durch sehr stabile Führungsschienen kann der Spender nach unten in die Befüll-Position geführt werden. Fassungsvermögen ca. 400 Blatt Papier und 0,9 Liter Seife oder Desinfektionsmittel. Montage auf das Ständersystem erfolgt mittels am Unterputz-Element angebrachten Aluminium-Montageleisten. Der Einbau erfolgt im herkömmlichen Trockenbau in 100 mm Ständerbauweise. Gefertigt aus 1,2 mm starkem rostfreiem Edelstahl. Geeignet für Papierhandtücher mit einer gefalteten Länge von ca. 215-250 mm und einer gefalteten Breite von ca. 80-95 mm.

Concealed paper towel and soap dispenser combination. Concealed element with internal lockable paper towel and soap dispenser. The dispenser box is locked in the upper position with a key. By means of extremely robust guide rails the dispenser box can be lowered into the refill position. Capacity approx. 400 paper towels and 0.9 litres soap. Fitting to the stud system is made using aluminium fitting rails attached to the concealed element. Fitting is made in conventional drywall with 100mm stud construction. Made out of 1.2mm thick stainless steel. Suitable for paper towels with a folded length of approx. 215-250mm and a folded width of approx. 80-95mm.

Maße / Dimensions:
480 x 725 x 118 mm

ZE-102-PU	Edelstahl stainless steel	
ZE-102-SF	Weiß white	
ZE-102-DP	Schwarz black	
ZE-102-LL	RAL-Farben RAL-colors	

**UNTERPUTZ KOMBI MIT PAPIERHANDTUCH-
SPENDER UND ABFALLBEHÄLTER**

*CONCEALED PAPER TOWEL DISPENSER
AND WASTE BIN COMBINATION*

Unterputz Kombination mit Papierhandtuchspender und Abfallbehälter mit 18 L Füllmenge. Mit innenliegender absperrender Papierhandtuch-Spenderbox. In der oberen Position wird die Spenderbox mit einem Schlüssel versperrt. Durch sehr stabile Führungsschienen kann der Spender nach unten in die Befüll-Position geführt werden. Fassungsvermögen ca. 400 Blatt Papier. Die Montage auf das Ständersystem erfolgt mittels am Unterputz-Element angebrachten Aluminium-Montageleisten. Der Einbau erfolgt im herkömmlichen Trockenbau in 100 mm Ständerbauweise. Gefertigt aus 1,2 mm starkem rostfreiem Edelstahl. Geeignet für Papierhandtücher mit einer gefalteten Länge von ca. 215-250 mm und einer gefalteten Breite von ca. 80-95 mm.

Concealed paper towel dispenser and waste bin combination. Concealed element with internal lockable paper towel dispenser and waste bin with approx. 18 litres capacity. The dispenser box is locked in the upper position with a key. By means of extremely robust guide rails the dispenser can be lowered into the refill position. Capacity approx. 400 paper towels. Fitting to the stud system is made using aluminium fitting rails attached to the concealed element. Fitting is made in conventional drywall with 100mm stud construction. Made out of 1.2mm thick stainless steel. Suitable for paper towels with a folded length of approx. 215-250mm and a folded width of approx. 80-95mm.

Maße / Dimensions:
380 x 1360 x 118 mm

ZE-201-PU	Edelstahl stainless steel	
ZE-201-SF	Weiß white	
ZE-201-DP	Schwarz black	
ZE-201-LL	RAL-Farben RAL-colors	

**UNTERPUTZ KOMBI MIT PAPIERHANDTUCHSPENDER,
SEIFENSPENDER UND ABFALLBEHÄLTER**

*CONCEALED PAPER TOWEL DISPENSER,
SOAP DISPENSER AND WASTE BIN COMBINATION*

Unterputz Kombination mit Papierhandtuchspender, Seifenspender und Abfallbehälter mit 24 L Füllmenge. Mit innenliegender absperrender Papierhandtuch- und Seifen-Spenderbox. In der oberen Position wird die Spenderbox mit einem Schlüssel versperrt. Durch sehr stabile Führungsschienen kann der Spender nach unten in die Befüll-Position geführt werden. Fassungsvermögen ca. 400 Blatt Papier und 0,9 Liter Seife oder Desinfektionsmittel. Die Montage auf das Ständersystem erfolgt mittels am Unterputz-Element angebrachten Aluminium-Montageleisten. Der Einbau erfolgt im herkömmlichen Trockenbau in 100 mm Ständerbauweise. Gefertigt aus 1,2 mm starkem rostfreiem Edelstahl. Geeignet für Papierhandtücher mit einer gefalteten Länge von ca. 215-250 mm und einer gefalteten Breite von ca. 80-95 mm.

Concealed paper towel and soap dispenser and waste bin combination. Concealed element with internal lockable paper towel and soap dispenser and waste bin with approx. 24 litres capacity. The dispenser box is locked in the upper position with a key. By means of extremely robust guide rails the dispenser box can be lowered into the refill position. Capacity approx. 400 paper towels and 0.9 litres soap or disinfection fluid. Fitting to the stud system is made using aluminium fitting rails attached to the concealed element. Fitting is made for conventional drywall with 100mm stud construction. Made out of 1.2mm thick stainless steel. Suitable for paper towels with a folded length of approx. 215-250mm and a folded width of approx. 80-95mm.

Maße / Dimensions:
480 x 1360 x 118 mm

ZE-202-PU	Edelstahl stainless steel	
ZE-202-SF	Weiß white	
ZE-202-DP	Schwarz black	
ZE-202-LL	RAL-Farben RAL-colors	

ZERO

Hinter-Spiegel *Behind-the-mirror*

Aufgeräumt und ergonomisch.
Papierhandtuchspender und Seifenspender,
die hinter Spiegel installiert sind, bieten eine
sehr reduzierte Gesamtoptik und eine hervor-
ragende Ergonomie am Waschplatz. Unsere
Hinter-Spiegel-Elemente der Linie ZERO
sind speziell dafür konzipiert.

*Uncluttered and ergonomic.
Paper towel dispensers and soap dispensers
installed behind mirrors offer a very minimalist
overall look and excellent ergonomics at the
washbasin. Our behind-mirror elements from
the ZERO line are specially designed for this
purpose.*



Die Papierhandtuchspender in drei Größen sowie die Seifen- und Desinfektionsmittelspender werden hinter dem Spiegel-Vorbau montiert. Sollte der Spiegel nicht aufklappbar sein, ermöglichen wir mit dem Liftmodul die ideale Lösung.

Zur Befüllung wird das Liftmodul mithilfe hochwertiger Führungsschienen nach unten bewegt. Federmechanismen unterstützen dabei, das Modul leichtgängig wieder in die ursprüngliche Spenderposition zurückzuführen.

The paper towel dispensers in three sizes as well as the soap and disinfectant dispensers are mounted behind the mirror construction. If the mirror cannot be opened, we can provide the ideal solution with the lift module.

For filling, the lift module is moved downwards using high-quality guide rails. Spring mechanisms help the module to return smoothly to its original dispensing position.

Elemente ohne Liftmodul bei aufklapbarem Spiegel.

Elements without lift module with hinged mirror raised.

Elemente mit Liftmodul bei fest verbautem Spiegel.

Elements with lift module and fixed mirror.

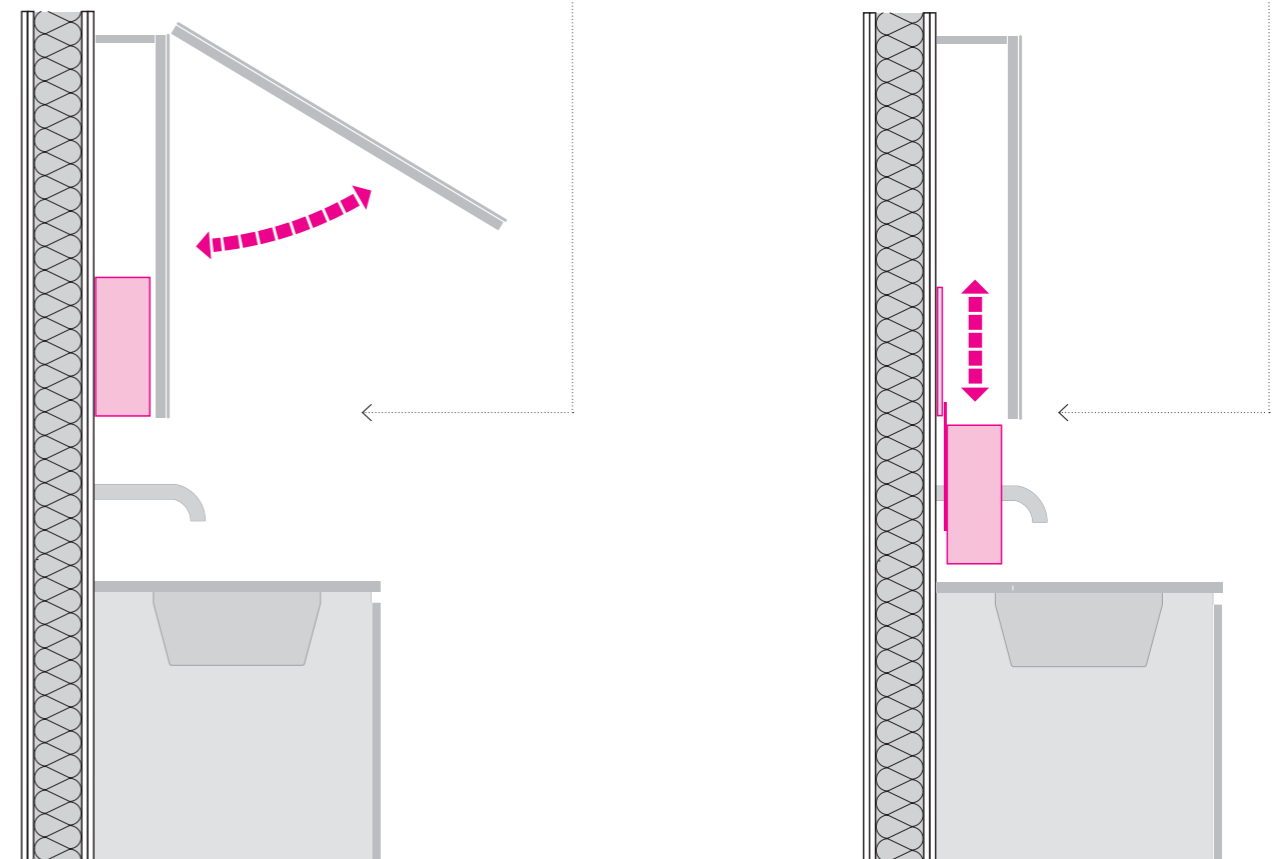



**HINTER-SPIEGEL
PAPIERHANDTUCHSPENDER
CA. 600 BLATT**

*BEHIND-THE-MIRROR
PAPER TOWEL DISPENSER
APPROX. 600 SHEETS*

Hinter-Spiegel Papierhandtuchspender ist mit 2 Papierbremsen und ausgeformter Entnahmelippe, für eine sehr einfache Blatt für Blatt Entnahme, ausgeführt. Fassungsvermögen ca. 600 Papierhandtücher. Geeignet für Papierhandtücher mit einer gefalteten Länge von ca. 215-250 mm und einer gefalteten Breite von ca. 95-120 mm. Der Spender kann direkt an die Wand oder auf die Liftmodule befestigt werden.

Behind-the-mirror paper towel dispenser is designed with 2 paper brakes and moulded dispensing opening for easy sheet by sheet dispensing. Capacity approx. 600 towels. Suitable for paper towels with a folded length of approx. 215-250mm and a folded width of approx. 95-120mm. The dispenser can be attached directly to the wall or to the lift modules.

Maße / Dimensions:
258 x 290 x 116 mm

ZE-111 Edelstahl
stainless steel

**HINTER-SPIEGEL
PAPIERHANDTUCHSPENDER XL
CA. 800 BLATT**

*BEHIND-THE-MIRROR
PAPER TOWEL DISPENSER XL
APPROX. 800 SHEETS*

Hinter-Spiegel Papierhandtuchspender XL ist mit 2 Papierbremsen und ausgeformter Entnahmelippe, für eine sehr einfache Blatt für Blatt Entnahme, ausgeführt. Fassungsvermögen ca. 800 Papierhandtücher. Geeignet für Papierhandtücher mit einer gefalteten Länge von ca. 215-250 mm und einer gefalteten Breite von ca. 95-120 mm. Der Spender kann direkt an die Wand befestigt werden.

Behind-the-mirror paper towel dispenser XL is designed with 2 paper brakes and moulded dispensing opening for easy sheet by sheet dispensing. Capacity approx. 800 towels. Suitable for paper towels with a folded length of approx. 215-250mm and a folded width of approx. 95-120mm. The dispenser can be attached directly to the wall.

Maße / Dimensions:
258 x 450 x 116 mm

ZE-111-XL Edelstahl
stainless steel

**HINTER-SPIEGEL
PAPIERHANDTUCHSPENDER FÜR SCHMALE
PAPIERHANDTÜCHER CA. 400 BLATT**

*BEHIND-THE-MIRROR
PAPER TOWEL DISPENSER FOR SMALL
PAPER TOWELS APPROX. 400 SHEETS*

Hinter-Spiegel Papierhandtuchspender mit 2 Papierbremsen und ausgeformter Entnahmelippe, für eine sehr einfache Blatt für Blatt Entnahme, ausgeführt. Fassungsvermögen ca. 400 Papierhandtücher. Geeignet für Papierhandtücher mit einer gefalteten Länge von ca. 215-250 mm und einer gefalteten Breite von ca. 80-95 mm. Der Spender kann direkt an die Wand oder auf die Liftmodule befestigt werden.

Behind-the-mirror paper towel dispenser is designed with 2 paper brakes and moulded dispensing opening for easy sheet by sheet dispensing. Capacity approx. 400 towels. Suitable for paper towels with a folded length of approx. 215-250mm and a folded width of approx. 80-95mm. The dispenser can be attached directly to the wall or to the lift modules.

Maße / Dimensions:
258 x 290 x 116 mm

ZE-112 Edelstahl
stainless steel

**HINTER-SPIEGEL SEIFENSPENDER
FÜR CREME-, SCHAUMSEIFE
ODER DESINFIZIATIONSMITTEL**

*BEHIND-THE-MIRROR
DISPENSER FOR LOTION,
FOAM SOAP OR DISINFECTANT*

Hinter-Spiegel Seifenspender für Creme-, Schaumseife oder Desinfektionsmittel mit Edelstahl-Montageplatte. Qualitativ sehr hochwertige und tropffreie Pumpe mit Rücksaugeffekt. Das Fassungsvermögen beträgt 1,4 Liter. Pro Hub ca. 1,5 ml. Der Innenbehälter kann zur Reinigung und Befüllung herausgenommen werden. Die Spender Einheit kann direkt an die Wand oder auf die Liftmodule befestigt werden.

Behind-the-mirror dispenser for lotion, foam soap or disinfectant. High quality pump with retraction function. The capacity is 1.4 litres. 1.5 ml per stroke. The soap container can be removed for cleaning and refilling. The dispenser unit can be attached directly to the wall or to the lift modules.

Maße / Dimensions:
94 x 299 x 119 mm

ZE-140-L0 ZE-140-F0 ZE-140-DE Edelstahl
stainless steel

Cremerseifenspender
Lotion dispenser

Schaumseifenspender
Foam soap dispenser

Desinfektionsmittelspender
Disinfectant dispenser

**ELEKTR. HINTER-SPIEGEL
SPENDER FÜR CREME-, SCHAUMSEIFE
ODER DESINFIZIATIONSMITTEL**

*BEHIND-THE-MIRROR
ELECTR. DISPENSER FOR LOTION,
FOAM SOAP OR DISINFECTANT*

Elektr. Hinter-Spiegel Seifenspender für Creme-, Schaumseife oder Desinfektionsmittel mit Montageplatte. Qualitativ sehr hochwertige und tropffreie Pumpe. Das Fassungsvermögen beträgt 0,8 Liter. Pro Hub ca. 1,1 ml. Der Seifenbehälter kann zur Reinigung und Befüllung herausgenommen werden. Spender kann mit Batterien (4x Alkaline 1,5V, Typ AA) oder mittels optional erhältlichem Netzteil betrieben werden. Die Spender-Einheit kann direkt an der Wand oder auf die Liftmodule befestigt werden.

Behind-the-mirror electr. dispenser for lotion, foam soap or disinfectant with mounting plate. High quality pump. The capacity is 0.8 litres. 1.1 ml per stroke. The lotion container can be removed for cleaning and refilling. Dispenser can be operated with battery (4x Alkaline 1,5V, Typ AA, C) or optional with direct power plug. The dispenser unit can be attached directly to the wall or to the lift modules.

Maße / Dimensions:
105 x 260 x 99 mm

ZE-140E-L0 ZE-140E-F0 ZE-140E-DE Edelstahl
stainless steel

elektr. Cremeseifenspender
electr. Lotion dispenser

elektr. Schaumseifenspender
electr. Foam soap dispenser

elektr. Desinfektionsmittelspender
electr. Disinfectant dispenser

**HINTER-SPIEGEL SEIFEN- UND
DESINFIZIATIONSMITTELSPENDER
MIT ARMHEBEL 0,5 LITER**

*BEHIND-THE-MIRROR
SOAP AND DISINFECTANT DISPENSER
WITH LONG LEVER 0.5 LITRES*

Hinter-Spiegel Seifen- und Desinfektionsmittelspender mit Armhebel. 500 ml Standard Euroflasche. Bedienhebellänge 214 mm. Geschliffener Edelstahl, austauschbare Edelstahlpumpe mit geradem Saugrohr, einstellbare Dosierung (ca. 0,7/ 1,0/ 1,5 ml).

Behind-the-mirror soap or disinfectant dispenser with long lever. 500ml standard euro-bottle, also free fillable. With 214mm long lever. Brushed stainless steel, replacable stainless steel pump and adjustable dosage (0.7 / 1.0 / 1.5ml).

Maße / Dimensions:
91 x 230 x 88 mm

ZE-150 Edelstahl
stainless steel

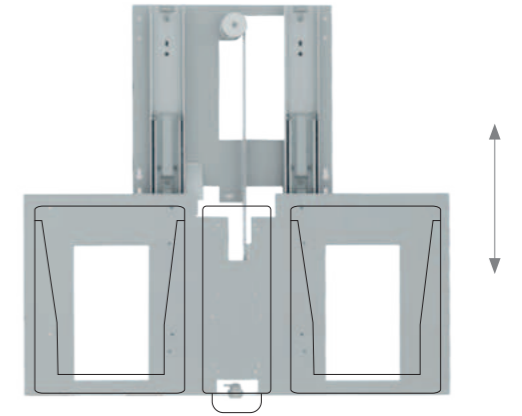
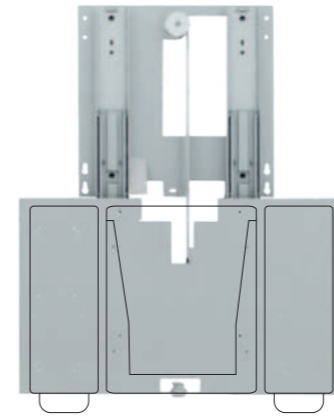
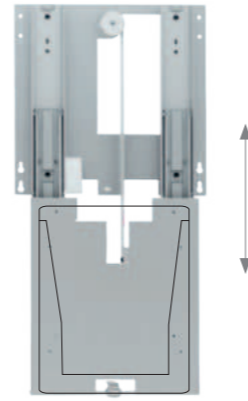
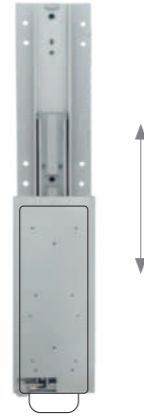

**HINTER-SPIEGEL HYGIENE-
HANDSCHUHSPENDER**

*BEHIND-THE-MIRROR HYGIENE
GLOVE DISPENSER*

Hinter-Spiegel Hygienehandschuhspender. Oberfläche matt gebürstet. 1,5 mm Materialstärke. Ovale Öffnung zur Entnahme für handelsübliche Hygienehandschuhboxen bis zu einer Boxgröße von 245x130x78 mm. Passend zum Liftmodul ZE-011.

Behind-the-mirror hygienic glove dispenser. 1.5mm thickness. Oval opening for dispensing standard-sized boxes up to 245x130x78mm. Suitable for lift module ZE-011.

Maße / Dimensions:
248 x 83 x 133 mm

ZE-113

Edelstahl
stainless steel



**LIFTMODUL S FÜR
HINTER-SPIEGEL-MONTAGE**

*LIFT MODULE S FOR
BEHIND-THE-MIRROR-FITTING*

Liftmodul S für Hinter-Spiegel-Montage für 1 Seifen-, bzw. Desinfektionsmittelspender aus rostfreiem Edelstahl. Das Element wird in geschlossener Spender-Position mit einem Schlüssel gesichert. Zur Befüllung wird mittels hochwertiger Führungsschiene das Liftmodul nach unten geführt. Geeignet für ZE-140, ZE-140E und ZE-150.

Lift module S for behind-the-mirror-fitting for mounting 1 soap or disinfectant dispenser. The element is made out of stainless steel and locked in closed dispenser position using a key. For refilling purpose the lift module is lowered by means of a high-quality guide rail. Suitable for ZE-140, ZE-140E and ZE-150.

Maße / Dimensions:
125 x 308 x 32 mm

ZE-114

Edelstahl
stainless steel



**LIFTMODUL D FÜR
HINTER-SPIEGEL-MONTAGE**

*LIFT MODULE D FOR
BEHIND-THE-MIRROR-FITTING*

Liftmodul D für Hinter-Spiegel-Montage für elektr. Händetrockner, Hygienehandschuhspender oder Papierhandtuchspender aus rostfreiem Edelstahl. Das Element wird in geschlossener Spender-Position mit einem Schlüssel gesichert. Zur Befüllung wird mittels hochwertiger Führungsschiene das Liftmodul nach unten geführt. Eine starke Spiralfeder unterstützt die sehr leichtgängige Öffnung und Schließung des Liftmoduls. Geeignet für ZE-111, ZE-112 und ZE-113.

Lift module D for behind-the-mirror-fitting for electr. hand dryer, hygiene glove dispenser or paper towel dispenser. The element is made out of stainless steel and locked in closed dispenser position by using a key. For refilling purposes the lift module is lowered by means of a high-quality guide rail. A strong spiral spring supports the very smooth opening and closing of the lift module. Suitable for ZE-111, ZE-112 und ZE-113.

Maße / Dimensions:
300 x 306 x 32 mm

ZE-011

Edelstahl
stainless steel



**LIFTMODUL M FÜR
HINTER-SPIEGEL-MONTAGE**

*LIFT MODULE M FOR
BEHIND-THE-MIRROR-FITTING*

Liftmodul M für Hinter-Spiegel-Montage für 1 Papierhandtuch- und 2 Seifen- bzw. Desinfektionsmittelspender aus rostfreiem Edelstahl. Das Element wird in geschlossener Spender-Position mit einem Schlüssel gesichert. Zur Befüllung wird mittels hochwertiger Führungsschienen das Liftmodul nach unten geführt. Eine starke Spiralfeder unterstützt die sehr leichtgängige Öffnung und Schließung des Liftmoduls. Geeignet für ZE-140, ZE-140E, ZE-150, ZE-111 und ZE-112.

Lift module M for behind-the-mirror-fitting for mounting 1 paper towel dispenser and 2 soap or disinfectant dispensers. The element is made out of stainless steel and locked in closed dispenser position using a key. For refilling purpose the lift module is lowered by means of high-quality guide rails. A strong spiral spring supports the very smooth opening and closing of the lift module. Suitable for ZE-140, ZE-140E, ZE-150, ZE-111 and ZE-112.

Maße / Dimensions:
486 x 306 x 32 mm

ZE-117

Edelstahl
stainless steel



**LIFTMODUL XL FÜR
HINTER-SPIEGEL-MONTAGE**

*LIFT MODULE XL FOR
BEHIND-THE-MIRROR-FITTING*

Liftmodul XL für Hinter-Spiegel-Montage für 2 Papierhandtuch- und 1 Seifen- bzw. Desinfektionsmittelspender aus rostfreiem Edelstahl. Das Element wird in geschlossener Spender-Position mit einem Schlüssel gesichert. Zur Befüllung wird mittels hochwertiger Führungsschienen das Liftmodul nach unten geführt. Eine starke Spiralfeder unterstützt die sehr leichtgängige Öffnung und Schließung des Liftmoduls. Geeignet für ZE-140, ZE-140E, ZE-150, ZE-111 und ZE-112.

Lift module XL for behind-the-mirror-fitting for mounting 2 paper towel dispensers and 1 soap or disinfectant dispenser. The element is made out of stainless steel and locked in closed dispenser position using a key. For refilling purpose the lift module is lowered by means of high-quality guide rails. A strong spiral spring supports the very smooth opening and closing of the lift module. Suitable for ZE-140, ZE-140E, ZE-150, ZE-111 and ZE-112.

Maße / Dimensions:
630 x 306 x 32 mm

ZE-119

Edelstahl
stainless steel





LOACKER RECYCLING
Österreich / Austria

Nachhaltigkeit *Sustainability*

Seit über einem Jahrzehnt wird PROOX weltweit als Symbol für qualitative Sanitärraumausstattung anerkannt. Unsere hochwertigen Accessoires für halböffentliche Bereiche werden weltweit geliefert. Durch die kontinuierliche Erforschung und Entwicklung umweltfreundlicher Materialien setzen wir uns dafür ein, Lebensräume für heutige und zukünftige Generationen zu sichern.

For over a decade, PROOX has been recognised worldwide as a symbol of high-quality accessories for semi-public areas are supplied worldwide. By continuously researching and developing environmentally friendly materials, we are committed to safeguarding living spaces for present and future generations.

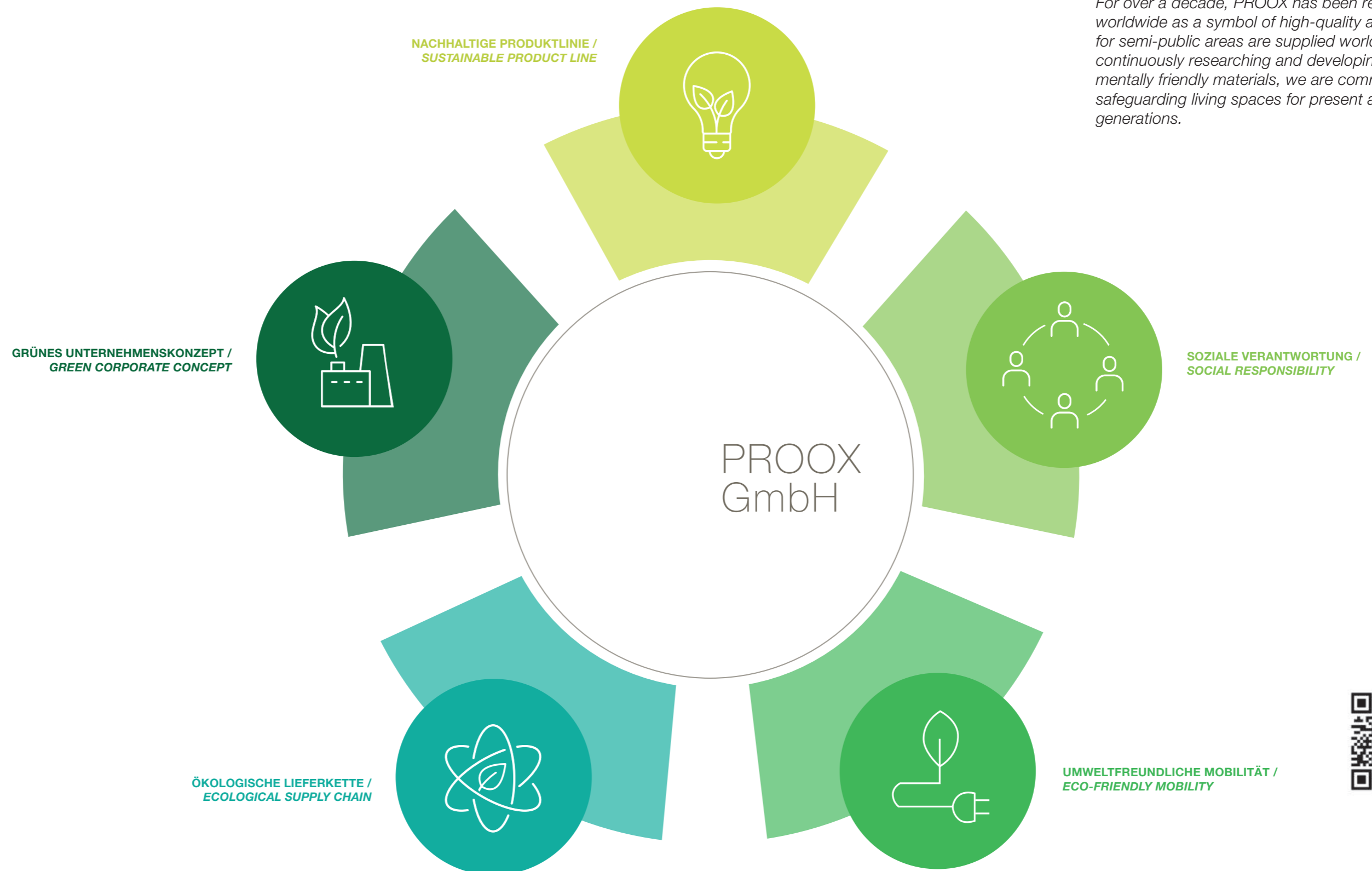

Ersatzteile und Zubehör

Spare parts and accessories

Art. Nr.	Bezeichnung / Description
ON-XX-XXX-00-01	Ersatzschlüssel / Spare key
ZE-XX-XXX-00-02	Ersatzschlüssel für Unterputz-Module / Spare key for concealed modules
ON-XX-010-11-07	HEPA Filter für Händetrockner / HEPA filter for hand dryers
ON-XX-010-10-05	Netzkabel mit EU-Stecker für Händetrockner / Power cable with power plug EU version for hand dryers
ON-XX-010-10-06	Netzkabel mit US-Stecker für Händetrockner / Power cable with power plug US version for hand dryers
ON-XX-140-10-01	Behälter für PU-140 und PU-120 / Container for PU-140 and PU-120
ON-XX-140-10-02	Deckel für Behälter von PU-140, PU-120 und ZE-140 / Lid for Container of PU-140, PU-120 and ZE-140
ON-XX-140-12-03	Verlängerter Armhebel für Seifenspender / Extended lever for soap dispensers
XX-XX-140-10-03DE	Pumpe für Desinfektionsmittelspender / Pump for disinfectant dispenser
XX-XX-140-10-03FO	Pumpe für Schaumseifenspender / Pump for foam soap dispenser
XX-XX-140-10-03LO	Pumpe für Cremeseifenspender / Pump for lotion dispenser
XX-XX-140-10-04	Dichtungsset für Pumpe E-140-LO/FO/DE / Seal kit for pump E-140-LO/FO/DE
XX-XX-140E-01-02	Elektronik inklusive Sensor für elektr. Seifenspender mit Schutzkappe / Electronics including sensor for electr. soap dispenser with protective cap
XX-XX-140E-01-03	Seifenbehälter für elektr. Seifenspender / Soap container for electr. soap dispenser
XX-XX-140E-01-04DE	Pumpe für Desinfektionsmittel für elektr. Seifenspender / Pump for disinfectant for electr. soap dispenser
XX-XX-140E-01-04FO	Pumpe für Schaumseife für elektr. Seifenspender / Pump for foam soap for electr. soap dispenser
XX-XX-140E-01-04LO	Pumpe für Cremeseife für elektr. Seifenspender / Pump for lotion for electr. soap dispenser
XX-XX-140E-10-00	Netzstecker EU-Version, für Seifenspender / Power plug EU version for electr. soap dispensers
XX-XX-140E-11-00	Netzstecker UK-Version, für Seifenspender / Power plug UK version for electr. soap dispensers
XX-XX-140E-12-00	Netzstecker US-Version, für Seifenspender / Power plug US version for electr. soap dispensers
XX-XX-140E-13-00	Unterputznetzteil für elektronische Seifenspender / Concealed power supply for electr. soap dispensers
ON-XX-141-10-01	Behälter für PU-141 / Container for PU-141
ON-XX-141-10-02	Deckel für Behälter von PU-141 / Lid for Container of PU-141
ON-PU-145-05-00	Wandhalterung für 5 L Kanister für Tischseifenspender PU-145, Edelstahl / Wall bracket for 5 l container for countertop dispensers PU-145, Stainless steel
ON-PU-145-10-00	Wandhalterung für 10 L Kanister für Tischseifenspender PU-145, Edelstahl / Wall bracket for 10 l container for countertop dispensers PU-145, Stainless steel
ON-XX-145-10-01	Seifenstandsmesser für manuelle Tischseifenspender / Fill level measure for manual countertop soap dispensers
ON-XX-145-11-01	1 L Flasche für Tischseifenspender PU-145 / 1 l bottle for countertop soap dispenser PU-145
ON-XX-145-12-01	Dichtungsset für Tischseifenspender PU-145 / Sealing set for countertop soap dispenser PU-145
ON-XX-145-12-02	Pumpe für Tischseifenspender PU-145 / Pump for countertop soap dispenser PU-145
ON-XX-145-12-05	Kegelventil mit Spindel für PU-145 / Valve cone with spindle for PU-145
ON-XX-145E-11-01	1,5 L Behälter für elektr. Tischseifenspender / 1.5 l container for electr. countertop soap dispenser
ON-XX-145E-11-02	3 L Behälter für elektr. Tischseifenspender / 3 l container for electr. countertop soap dispenser
ON-XX-148-11-01	250 ml Flasche für Tischseifenspender PU-148 / 250ml bottle for countertop soap dispenser PU-148

ON-XX-148-11-02	500 ml Flasche für Tischseifenspender PU-148 / 500ml bottle for countertop soap dispenser PU-148
XX-XX-200-00-04	Gummifuß für Abfallbehälter / Rubber foot for waste bin
XX-XX-200-05-00	Gleitfuß für Abfallbehälter / Gliding foot for waste bin
ON-XX-261-10-01	Montageset für Drahtkörbe / Mounting set for wire baskets
ON-XX-261-10-02	Kunststofffüße für Drahtkörbe / Plastic feet for wire baskets
ON-XX-381-00-00	Montageset für Montage an HPL-Trennwänden von PROOX Accessoires, Edelstahl / Mounting set for HPL toilet partition walls of PROOX accessories, Stainless steel
ON-PU-400-03-00	Verschlussdeckel für Hygieneabfallbehälter PU-400, Edelstahl / Lid for sanitary napkin disposal bin PU-400, Stainless steel
ON-SF-400-03-00	Verschlussdeckel für Hygieneabfallbehälter SF-400, Weiß / Lid for sanitary napkin disposal bin SF-400, White
ON-DP-400-03-00	Verschlussdeckel für Hygieneabfallbehälter DP-400, Schwarz / Lid for sanitary napkin disposal bin DP-400, Black
ON-BR-400-03-00	Verschlussdeckel für Hygieneabfallbehälter BR-400, Bronze / Lid for sanitary napkin disposal bin BR-400, Bronze
ON-KU-400-03-00	Verschlussdeckel für Hygieneabfallbehälter KU-400, Kupfer / Lid for sanitary napkin disposal bin KU-400, Copper
ON-ME-400-03-00	Verschlussdeckel für Hygieneabfallbehälter ME-400, Messing / Lid for sanitary napkin disposal bin ME-400, Brass
ON-AN-400-03-00	Verschlussdeckel für Hygieneabfallbehälter AN-400, Anthrazit / Lid for sanitary napkin disposal bin AN-400, Anthracite
ON-XX-400-00-03	Kunststoffbehälter für Hygieneabfallbehälter ab Charge K, 3,9 L / Plastic bin for sanitary napkin disposal bin from batch K, 3.9 l
ON-XX-500-00-02	Kunststoffbehälter für WC-Bürstengarnituren mit Innendorn, mit Tropfbereich, Ø 65 mm / Plastic bin for toilet brush holders with inner spin, with dripping water area, 65mm diameter
ON-PU-505-00-06	Griff für WC-Bürstengarnitur PU-500, Edelstahl / Handle for toilet brush holder PU-500, Stainless steel
ON-SF-505-00-06	Griff für WC-Bürstengarnitur SF-500, Weiß / Handle for toilet brush holder SF-500, White
ON-DP-505-00-06	Griff für WC-Bürstengarnitur DP-500, Schwarz / Handle for toilet brush holder DP-500, Black
ON-BR-505-00-06	Griff für WC-Bürstengarnitur BR-500, Bronze / Handle for toilet brush holder BR-500, Bronze
ON-KU-505-00-06	Griff für WC-Bürstengarnitur KU-500, Kupfer / Handle for toilet brush holder KU-500, Copper
ON-ME-505-00-06	Griff für WC-Bürstengarnitur ME-500, Messing / Handle for toilet brush holder ME-500, Brass
ON-AN-505-00-06	Griff für WC-Bürstengarnitur AN-500, Anthrazit / Handle for toilet brush holder AN-500, Anthracite
ON-XX-505-00-10	Innenbehälter für PU-505 in RAL 7042 Verkehrsgrau / Inner container for PU-505 in RAL 7042 (traffic grey)
ON-XX-505-00-11	Innenbehälter für DP-505 in RAL 9005 Tiefschwarz / Inner container for DP-505 in RAL 9005 (deep black)
ON-XX-505-00-12	Innenbehälter für SF-505 in RAL 9016 Verkehrsweiß / Inner container for SF-505 in RAL 9016 (traffic white)
ON-XX-505-00-03	Schwarzer Bürstenkopf Ø 63 mm für WC-Bürstengarnitur XX-500 und XX-505 / Black brush head Ø 63mm for toilet brush holder XX-500 and XX-505
ZE-XX-102-10-03DE	Pumpe für Unterputz-Desinfektionsmittelspender / Pump for concealed disinfectant dispenser
ZE-XX-102-10-03FO	Pumpe für Unterputz-Schaumseifenspender / Pump for concealed foam soap dispenser
ZE-XX-102-10-03LO	Pumpe für Unterputz-Cremeseifenspender / Pump for concealed lotion dispenser
ZE-XX-140-10-01	Behälter mit Bügel für ZE-140 / Container and lever for ZE-140
MA-807-DP	Retouschestift Schwarz / Touch up pen black
MA-807-SF	Retouschestift Weiß / Touch up pen white

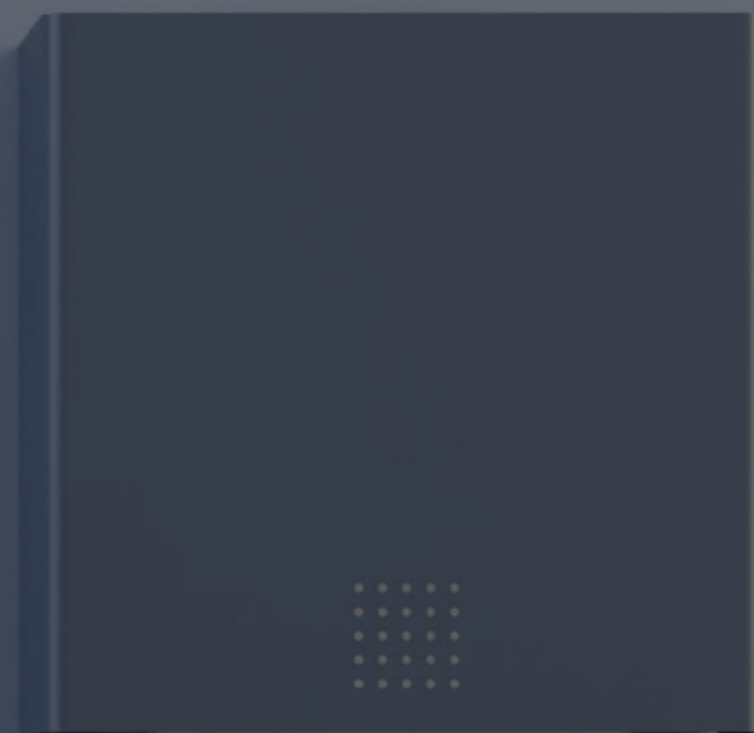



















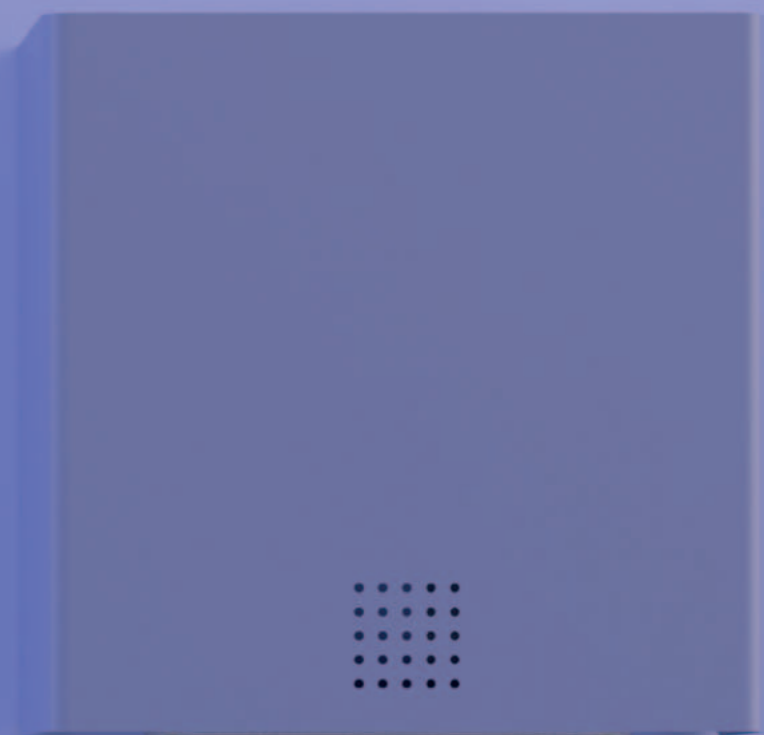

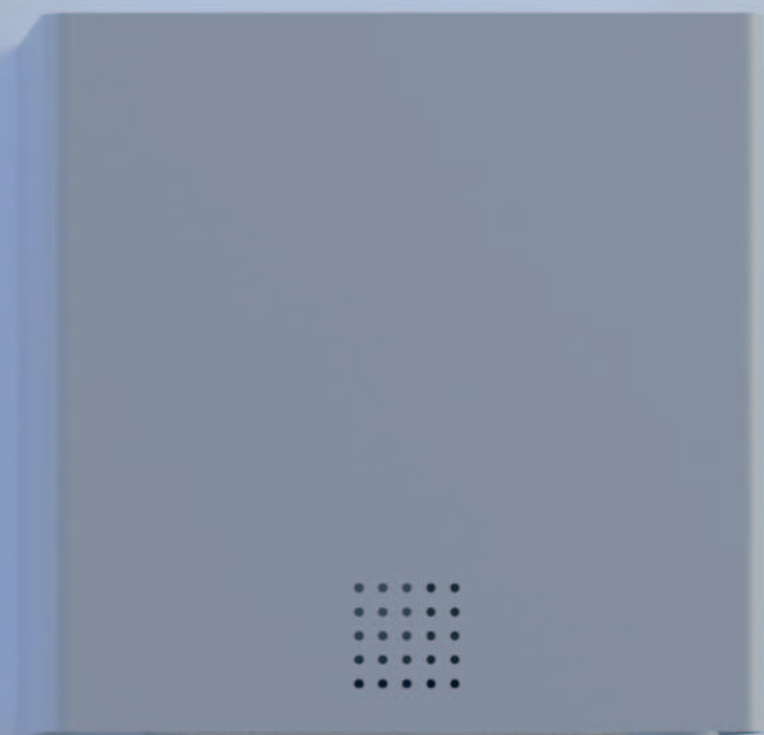







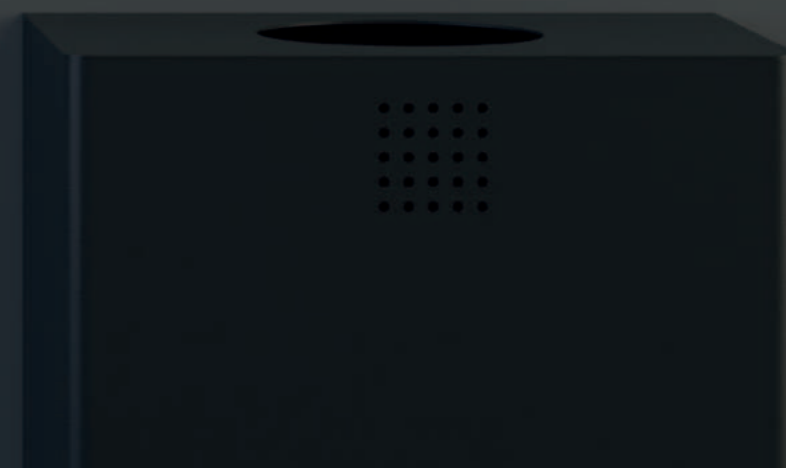







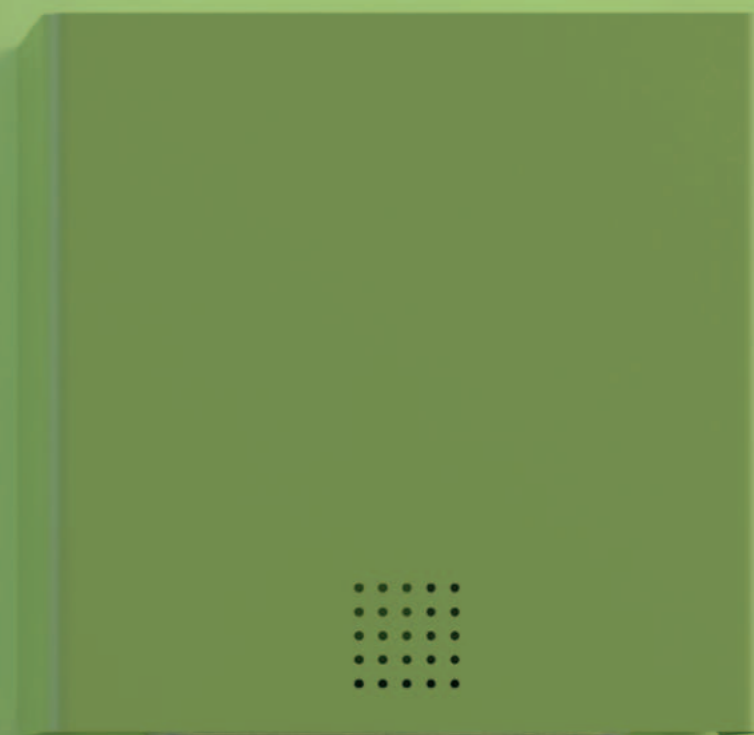









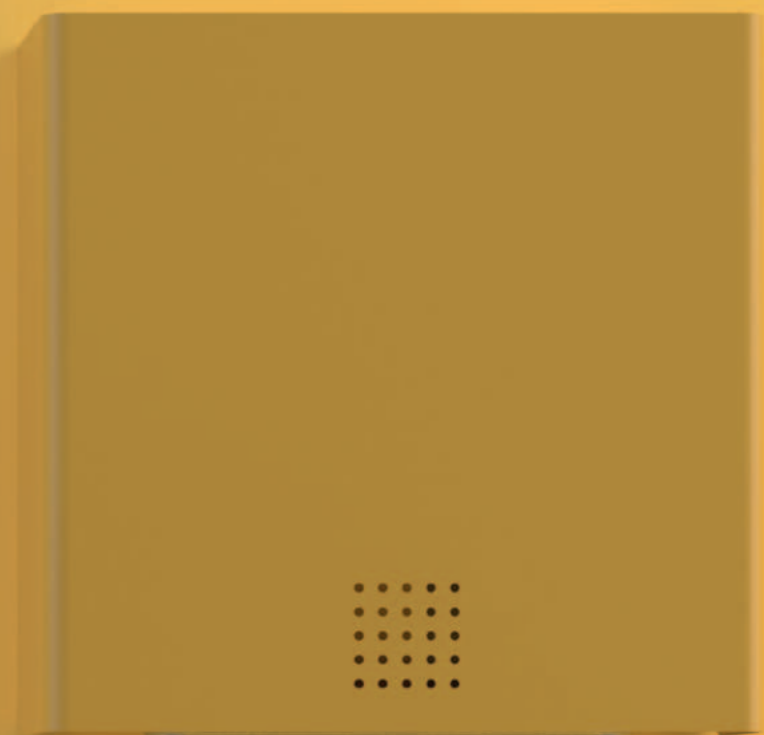









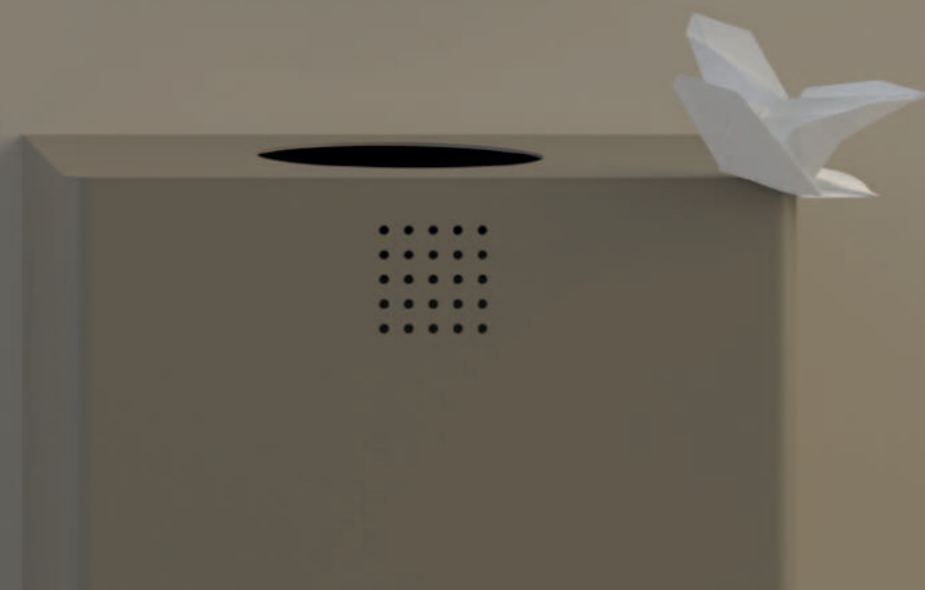

PROOX GmbH
Seglerweg 1
6972 Fussach
Austria
+43 (0)5578 20620-0
office@proox.com
www.proox.com

Fotografie / *Photography*
PROOX GmbH
Foto S. 67 © Hatchtech NL, CitroenAir
Fasching GmbH

© PROOX GmbH, 2025

Farbdarstellungen können vom Original abweichen.
Color representations may differ from the original.



PURE
Edelstahl / *Stainless Steel*

Matt geschliffen / *Matt brushed*

SNOWFALL
Weiß / *White*

Pulverbeschichtung mit Feinstruktur
Powder coating with fine structure

DARK PASSION
Schwarz / *Black*

Pulverbeschichtung mit Feinstruktur
Powder coating with fine structure

VIENNA BAROQUE
Bronze / *Bronze*

PVD Beschichtung geschliffen / *Brushed PVD coating*

INDIAN SUMMER
Kupfer / *Copper*

PVD Beschichtung geschliffen / *Brushed PVD coating*

GOLD SOUK
Messing / *Brass*

PVD Beschichtung geschliffen / *Brushed PVD coating*

CHARCOAL
Anthrazit / *Anthracite*

PVD Beschichtung geschliffen / *Brushed PVD coating*

LIMITLESS COLORS
RAL-Colors

Pulverbeschichtung / *Powder coating*

Entdecken Sie
unser Farbspektrum

*Discover our
colorrange*